

GEONAV 3

GEONAV 3S



Manuale d'uso e d'installazione

INTRODUZIONE

Il GEONAV è un plotter cartografico portatile in grado di visualizzare la vostra posizione geografica in sovrapposizione a una carta elettronica. Lo strumento dispone di un ricevitore GPS incorporato in grado di utilizzare fino a 12 satelliti contemporaneamente.

Unico nel suo genere, può essere installato sull'imbarcazione e, allo stesso tempo, utilizzato come uno strumento portatile grazie all'adozione di batterie Li Polymer ricaricabili. Le funzioni di navigazione stradale trasformano lo strumento in un completo navigatore stradale, con funzioni di guida "turn-by-turn" assistita dalle indicazioni vocali.

Il GEONAV è dotato di caricabatterie incorporato che entra automaticamente in funzione quando lo strumento viene collegato all'alimentazione. Resistente all'acqua e alla polvere (IP57), è dotato di uno schermo TFT a colori visibile al sole.

Con un GEONAV e una carta elettronica NAVIONICS Platinum™ oppure Gold™, saprete sempre dove siete, anche di notte o in caso di maltempo o di scarsa visibilità.

Con la funzione ROTTA sarete in grado di pianificare un percorso, con i MARKER sarete in grado di segnare i punti di vostro interesse per poterci ritornare con assoluta precisione e con la funzione TRACCIA potrete registrare e controllare il reale percorso seguito. Grazie alla illimitata capacità delle nuove cartucce SD Card, utilizzabili anche su PC come hard disk personali, lo strumento riesce a memorizzare innumerevoli informazioni relative a rotte, tracce e marker.

Le carte nautiche multimediali NAVIONICS Platinum™ assicurano una dettagliata copertura per tutte le aree di navigazione più frequentate, offrono nuove funzioni, quali visualizzazione tridimensionale, foto satellitari e molto altro ancora, e posso-

no essere utilizzate in aggiunta alle carte nautiche ufficiali per fornire informazioni aggiuntive, quali la disponibilità dei servizi portuali e la previsione di maree e correnti. Le carte NAVIONICS Platinum™ oppure Gold™ sono disponibili in tutto il mondo presso i rivenditori autorizzati NAVIONICS.

NOTA: il presente manuale è applicabile ai modelli GEONAV 3 e GEONAV 3S. Le funzioni e le figure esclusive del modello GEONAV 3S sono indicate a lato del testo. Dove non specificato, le funzioni sono da intendersi comuni ai due modelli. Le caratteristiche tecniche e le funzioni riportate in questo manuale possono subire variazioni a causa di modifiche e di miglioramenti alle prestazioni dello strumento.

CARATTERISTICHE TECNICHE**Caratteristiche generali**

- Plotter cartografico portatile con incorporati ricevitore e antenna GPS
- Ricevitore GPS a 12 canali con predisposizione WAAS/EGNOS
- Tempo di acquisizione fix:
Circa 15 secondi (hot start)
Circa 2 minuti (cold start)
- Bussola magnetica 3D
- Barometro incorporato
- Funzione GOTO (al porto, al servizio più vicino, al marker, Lat/Lon)
- Rotazione della cartografia
- Funzione Screen Amplifier™
- Funzione Autozoom™
- Funzione Overzoom™
- Funzione Easy View™
- Funzione X-Plain™
- Marker di 8 forme e con nome di 8 caratteri
- Inversione di rotta
- Unità di misura di profondità selezionabile (metri, braccia, piedi)
- Cartografia Navionics Gold™, Platinum™ e Land & Platinum™
- Cartografia stradale assistita da sintesi vocale con funzioni di guida "turn-by-turn"
- 16 livelli di zoom
- Vettore di rotta
- Cartuccia SD Card
- Salvataggio di rotte, tracce e marker su file nella cartuccia SD Card
- Carta del mondo incorporata
- Resistente all'acqua e alla polvere (IP57)
- Peso: 110 g

35 |

Caratteristiche elettriche

- Alimentazione: 5 Volt c.c. con alimentatore esterno 12/24 V c.c. protetto contro sovratensione e inversione di polarità. 5 V c.c. con alimentatore 100/240 V c.a.
- Pacco batterie ricaricabili Li Polymer 3,7 V, 1250 mAh
- Funzionamento a batterie: circa 9 ore (con retroilluminazione spenta e batteria nuova. L'autonomia può ridursi con l'usura delle batterie)
- Caricabatterie incorporato; durata della ricarica: circa 2½ h
- Assorbimento max. (durante ricarica): 6 W
- Temperatura di funzionamento: -10°C ÷ +55°C. Umidità 93%
- Temperatura di immagazzinamento: -20°C ÷ +70°C. Umidità 93%
- Display a cristalli liquidi (LCD) a colori, transflettivo, TFT 2,2", visibile al sole
- Retroilluminazione schermo regolabile
- Risoluzione: 240 x 320 pixel
- Microprocessore RISC ARM9

Caratteristiche di memoria

- Fino a 20 waypoint per ogni rotta
- Fino a 500 punti di traccia
- Fino a 99 marker per gruppo
- Numero di rotte, tracce e gruppi di marker: illimitato, estendibile a seconda della capacità di memoria della SD Card utilizzata

Accessori a corredo

- Accessorio per montaggio a pannello, con viti di fissaggio
- Culla con presa jack per caricabatterie e speaker
- Staffa auto con ventosa
- Adattatore per montaggio su manubrio di bicicletta
- Caricabatterie per rete elettrica
- Caricabatterie con presa accendisigari
- Speaker caricabatterie con presa accendisigari
- Auricolare

- Cinghia a tracolla
- Custodia
- Manuale d'uso e d'installazione

NOTA: la composizione degli accessori dipende dalle differenti configurazioni di vendita. Per maggiori dettagli, fare riferimento al catalogo prodotti e al listino.



INSTALLAZIONE E PRECAUZIONI

Precauzioni

Per evitare interferenze elettromagnetiche si raccomanda di installare il GEONAV a una distanza di almeno 15 centimetri (qualora si usi l'accessorio altoparlante, aumentare la distanza a 60 cm) da bussole magnetiche o da sensori flux-gate, come quelli utilizzati dagli autopiloti e dalle bussole elettroniche.

- 35 | Per evitare che la bussola interna allo strumento dia valori erronei, installare lo strumento il più lontano possibile da sorgenti di campi magnetici, come motori o trasformatori elettrici, oppure da parti contenenti materiali ferromagnetici (ferro e acciaio). Inoltre la bussola fornisce valori corretti solo se l'inclinazione dello strumento rispetto all'orizzontale non è superiore a 45°.

Il GEONAV è resistente all'acqua e alla polvere (IP57).

Lo sportello posizionato sul lato destro dello strumento, deve essere sempre perfettamente inserito e aperto esclusivamente in occasione della sostituzione delle cartucce. Verificate sempre che la sostituzione delle cartucce sia eseguita in ambiente asciutto e pulito e che durante tale operazione nel vano cartuccia non entri né acqua né sporcizia.

NOTA: qualora nel vano cartuccia entrasse dell'acqua salata, a macchina spenta, lavare con acqua dolce e lasciare asciugare lo strumento con lo sportello aperto.

IMPORTANTE: qualsiasi danno causato da infiltrazioni d'acqua all'interno dello strumento dovute alla mancanza dello sportello situato sul lato destro, oppure al suo scorretto posizionamento, è escluso dalla garanzia.

Pulizia

Si raccomanda di pulire il vetro del GEONAV con un detergente neutro, evitando prodotti a base alcolica che potrebbero danneggiare la superficie del vetro o renderlo opaco.

Utilizzando lo strumento in ambiente particolarmente sporco o fangoso, potrebbe accadere che della polvere o del fango si accumulino dentro la tastiera, rendendone difficoltoso l'utilizzo. In questo caso, lavare la tastiera con abbondante acqua dolce.

Montaggio

Il GEONAV è dotato di vari accessori. La culla è un accessorio standard ed è dotata di presa jack che consente di collegare lo strumento al caricabatterie da rete elettrica, al caricabatterie con presa accendisigari, all'altoparlante caricabatterie con presa accendisigari o all'auricolare.

Per montare lo strumento sulla sua culla, posizionarne la base entro i due ganci inferiori (E) della culla e quindi spingere la staffa verso lo strumento fino a quando il gancio superiore (F) non scatta, bloccandolo.



Per estrarre lo strumento dalla culla, agire sul gancio superiore (F), sbloccandolo. Lo strumento è dotato di un accessorio per il montaggio a pannello: avvitare, tramite le 4 viti (L) in dotazione, l'accessorio per il montaggio a pannello (G) sulla culla con presa jack (H). Tale accessorio (G) può essere avvitato o incollato

con biadesivo su ogni superficie piana.

Dato che in tutti i tipi di montaggio la base è fissa e non permette alcuna rotazione, né a sinistra né a destra, al momento del posizionamento assicurarsi che la visibilità dello schermo LCD del plotter sia ottimale.

35 | Installare lo strumento orientandolo nella direzione del movimento del mezzo, in modo tale che la bussola dia l'indicazione corretta sulla direzione. La bussola funziona correttamente solo se l'inclinazione dello strumento non supera i 45° rispetto al piano orizzontale.

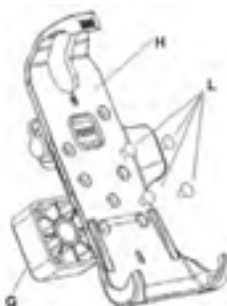

Aggancio a tracolla

La cinghia per l'aggancio a tracolla può essere installata sugli appositi fori superiori (1) o inferiori (2) della staffa. Questa non deve interferire con lo strumento. Per un corretto assemblaggio, inserire la cordicella dalla parte posteriore della staffa, come mostrato in figura.

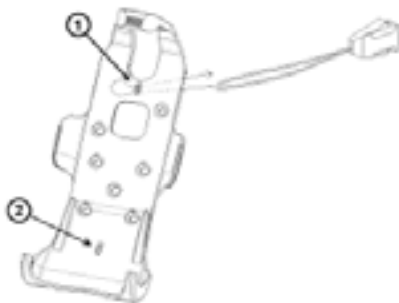

Restituzione di dispositivi elettrici ed elettronici usati nei paesi UE

Gli utenti di dispositivi elettrici ed elettronici sono obbligati a raccogliere separatamente gli apparecchi dismessi. I dispositivi elettrici/elettronici dismessi non devono essere eliminati insieme ai normali rifiuti domestici. La raccolta separata costituisce il requisito per il riutilizzo, il riciclo e la valorizzazione dei dispositivi elettrici/elettronici dismessi, garantendo in questo modo una tutela delle risorse. I dispositivi elettrici/elettronici provenienti da uso privato possono essere restituiti gratuitamente. Per la restituzione di un dispositivo dismesso, si prega di servirsi dei sistemi di restituzione e di raccolta messi a disposizione nei singoli paesi di utilizzo. I dispositivi elettrici/elettronici che riportano uno dei simboli illustrati a fianco, secondo la direttiva UE non possono venire smaltiti insieme ai normali rifiuti domestici.



COLLEGAMENTI ELETTRICI

Alimentazione

Il GEONAV può essere alimentato, oltre che tramite il pacco batterie incorporato, con l'apposito adattatore per rete elettrica, con l'adattatore da presa accendisigari con altoparlante o con l'adattatore da presa accendisigari.



Lo strumento deve essere inserito nella sua culla. Inserire il cavo d'alimentazione con il connettore jack nella presa della culla come illustrato in figura, esercitando una leggera pressione fino allo scatto.

Inserire sempre l'apposito tappo protettivo in gomma sul connettore quando il cavo è scollegato.

NOTA: la connessione con il jack è in grado di resistere agli spruzzi d'acqua marina. In caso di infiltrazioni d'acqua marina all'interno del connettore, a macchina spenta, disconnettere il jack, lavare con acqua dolce e lasciare asciugare.

Alimentazione da rete fissa

Per alimentare lo strumento da rete elettrica domestica (100-240 Vc.a.), utilizzare l'apposito adattatore per rete elettrica.

Per alimentare lo strumento da presa accendisigari (12/24 Vc.c.), utilizzare l'apposito adattatore da presa accendisigari o l'adattatore da presa accendisigari con altoparlante.

NOTA: i cavi dell'adattatore da rete o dell'altoparlante caricabatterie non devono mai essere tagliati per effettuare la connessione diretta all'alimentazione esterna. Non utilizzare mai un circuito di bypass. Utilizzare esclusivamente l'adattatore di rete o l'altoparlante caricabatterie in dotazione, congiuntamente alla culla. Qualsiasi danno causato dall'uso di accessori non originali o manomessi è escluso dalla garanzia.

Pacco batterie

Lo strumento è dotato di un pacco batterie ricaricabili per l'uso in modalità portatile. È possibile utilizzare lo strumento con le sole batterie oppure collegato ad una sorgente di alimentazione fissa.

Durante il funzionamento con il cavo di alimentazione inserito, le batterie interne vengono ricaricate completamente, dopodiché il caricabatterie interno si disattiva automaticamente e le batterie vengono disconnesse per preservarne la carica.

Un ciclo di carica completo di batterie totalmente scariche richiede circa 2 ore e 30 minuti, dipendentemente dallo stato delle batterie, e consente allo strumento di funzionare per circa 9 ore con retroilluminazione spenta.

La retroilluminazione riduce sensibilmente questa durata; si consiglia di usare il minimo livello di retroilluminazione necessario e di mantenere attiva la funzione Gestione Batteria del menu di Setup, che spegne automaticamente la retroilluminazione quando lo strumento non è in uso.

La batteria può scaricarsi anche a macchina spenta; in questo caso, procedere normalmente con la ricarica.

NOTA: se durante il ciclo di carica delle batterie lo strumento viene spento, sullo schermo verrà visualizzato un messaggio che avvisa che la carica batterie è in corso.

Collegamenti audio

Lo stesso connettore di alimentazione presente sulla culla può essere utilizzato per collegare l'auricolare oppure l'altoparlante disponibili come accessori.

Utilizzare l'accessorio adattatore accendisigari con altoparlante per ascoltare le indicazioni del navigatore stradale e, allo stesso tempo, per caricare le batterie interne.

INSTALLAZIONE DELLE CARTUCCE

Installazione della cartuccia SD Card

Effettuare questa operazione in ambiente asciutto, a macchina spenta e non collegata al caricabatterie.

Aprire lo sportellino (D) dell'alloggiamento cartuccia presente sul lato destro dello strumento.

Inserire la cartuccia SD (A) nell'apposito alloggiamento (B) con i contatti dorati rivolti verso il fronte dello strumento e spingerla delicatamente fino in fondo, aiutandosi con l'apposita sporgenza (C) presente sulla culla o con una moneta, finché il meccanismo di aggancio non scatta.

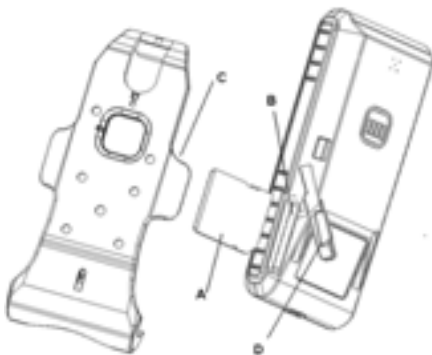

Chiudere lo sportellino (D) e verificare che sia perfettamente chiuso per evitare eventuali infiltrazioni d'acqua.

Per rimuovere la cartuccia SD, una volta aperto lo sportellino (D), occorre spingerla delicatamente verso l'interno, aiutandosi con l'apposita sporgenza (C) presente sulla culla o con una moneta, finché il meccanismo di aggancio non scatta; rimuovendo la moneta, la cartuccia fuoriesce e può essere estratta completamente.

ATTENZIONE: utilizzare sempre cartucce SD Card certificate da Navionics. L'utilizzo di cartucce non certificate può comportare malfunzionamenti dello strumento. Le cartucce vanno inserite ed estratte a macchina completamente spenta e non collegata al caricabatterie o all'alimentatore esterno, verificando che i contatti dorati siano rivolti verso il fronte dello strumento.

Le cartucce SD Card, incluse quelle utilizzate da questo strumento, possono esser utilizzate come memorie di massa su qualsiasi personal computer. Occorre tener presente che, per assicurare il corretto funzionamento dello strumento, la cartuccia deve riservare una certa quantità di spazio libero ai dati dello strumento stesso. Prima di utilizzare una nuova cartuccia, assicurarsi che questa presenti almeno 2,5MB di spazio libero.

ATTENZIONE: si consiglia di usare prudenza quando si accedono i file della cartuccia tramite il PC. Microsoft Windows permette di cancellare e spostare i file facilmente, quindi occorre evitare di cancellare file dalle directory presenti in cartuccia. L'eventuale danneggiamento di tali file può provocare malfunzionamenti dello strumento.

LA TASTIERA

ZOOM+/ZOOM-

Aumenta/diminuisce la scala della carta visualizzata.

Il tasto ZOOM+ attiva la funzione Autozoom.

È attivabile in qualunque situazione in cui è visualizzata una carta elettronica.

PAGE/EXIT

- **Modo Navigazione**
Permette di accedere in rotazione alle varie schermate.
- **Modo Cursore**
Consente di passare da Modo Cursore a Modo Navigazione.

GOTO

Questo tasto permette di disegnare un segmento di rotta che collega la vostra posizione al punto desiderato (cursore manuale, marker, porto, servizio più vicino, un punto di coordinate specifiche) e di accedere al menu principale.

JOYSTICK

- Permette di muovere il cursore in tutte le direzioni, incluse le diagonali.

- Permette di passare da modo Navigazione a modo Cursore.
- Permette la scelta delle varie opzioni nelle finestre dei menu e dei sottomenu.

ENTER (PRESSIONE DEL JOYSTICK)

Inserisce un waypoint o un marker, o conferma una selezione dal menu.

PWR

Tasto di accensione/spengimento dello strumento. Permette la selezione del livello di luminosità dello schermo.

NOTA: il tasto PWR è posizionato sul lato inferiore dello strumento, sotto il joystick.



DIAGNOSTICO

Nel software dell'apparato è contenuto un programma diagnostico utile per verificare il corretto funzionamento del GEONAV ad installazione avvenuta e per individuare e localizzare eventuali problemi emersi durante l'uso.

Per accedere al programma diagnostico del GEONAV, premere e mantenere premuto il tasto **GOTO**, premendo simultaneamente il tasto **PWR**.

Il GEONAV si accenderà ed eseguirà automaticamente il programma diagnostico; terminato il test della memoria, il programma diagnostico consente di verificare il corretto funzionamento delle varie componenti della macchina.

Premere **ENTER** per eseguire ciascun test oppure **PAGE/EXIT** per non effettuarlo e passare così al test successivo.

ATTENZIONE: è possibile effettuare un reset della memoria interna del GEONAV premendo e mantenendo premuto il tasto **PAGE/EXIT** durante l'accensione dello strumento. Questa operazione cancellerà tutte le impostazioni fino a quel momento memorizzate e ripristinerà le impostazioni di fabbrica. Inoltre verranno cancellati la rotta, la traccia ed i marker non salvati sulla SD Card.

NOTA: in caso di cartuccia danneggiata, oppure di picchi anomali di tensione di alimentazione, lo strumento potrebbe bloccarsi. In questo caso lo strumento può essere resettato semplicemente tenendo premuto il tasto **PWR** per circa 10 secondi.

NAVIGAZIONE MARINA

LEGGETE QUESTA AVVERTENZA PRIMA DI UTILIZZARE IL VOSTRO GEONAV

ATTENZIONE

LA CARTA ELETTRONICA È UN AIUTO ALLA NAVIGAZIONE FATTO PER FACILITARE L'USO DELLE CARTE UFFICIALI, NON PER SOSTITUIRLE. SOLO LE CARTE NAUTICHE UFFICIALI E GLI AVVISI AI NAVIGANTI CONTENGONO TUTTE LE INFORMAZIONI NECESSARIE PER LA SICUREZZA DELLA NAVIGAZIONE E, COME SEMPRE, IL COMANDANTE È RESPONSABILE DEL LORO USO.

L'uso del GEONAV comporta la conoscenza e l'accettazione di questa avvertenza da parte dell'utente.

LA CARTOGRAFIA NAVIONICS

Il GEONAV possiede memorizzata al suo interno una carta del mondo. Ulteriori dettagli relativi all'area di navigazione di vostro interesse sono disponibili attraverso l'uso di cartucce SD Card contenenti le carte nautiche elettroniche NAVIONICS Platinum™ oppure Gold™.

Per visualizzare il contorno della carta nautica installata, premere il tasto GOTO per visualizzare la barra del menu, selezionare SETUP, DETTAGLI CARTA e, tramite il joystick, selezionare la modalità USER o ALL. Un piccolo quadrato indicherà l'area coperta dalla cartuccia.

Aumento/riduzione della scala della carta

Premere il tasto -ZOOM+. La scala della carta corrente è indicata in una piccola finestra situata nella parte superiore sinistra dello schermo. I valori della scala della carta, in modalità Overzoom, sono compresi tra 4096 NM e 1/8 NM. L'unità di misura è riportata nella finestra della scala.



Visualizzazione delle batimetriche, limiti di sicurezza, settori dei fari, fondali e nomi

Premere GOTO fino a visualizzare la barra del menu, selezionare SETUP, quindi VISUALIZ. e abilitare l'opzione desiderata (Prof. di sicurezza, Batimetriche e Dettagli Carta) utilizzando il joystick.

Visualizzazione dei valori di profondità nelle unità di misura impostate dall'utente

Premere GOTO fino a visualizzare il menu, selezionare SETUP,



quindi UNITÀ PROF. e impostare l'unità desiderata scelta tra metri, piedi e braccia.

Da quel momento il GEONAV convertirà tutti i valori di profondità nell'unità di misura selezionata, utilizzando la notazione in uso nelle carte nautiche ufficiali, come illustrato in figura.

Visualizzazione delle caratteristiche abbreviate degli aiuti alla navigazione
 Posizionare il cursore manuale in corrispondenza del simbolo dell'aiuto alla navigazione. Una finestra mostrerà le caratteristiche abbreviate dell'aiuto alla navigazione selezionato.

Descrizione delle abbreviazioni relative alle caratteristiche dei fari:

| ABBREVIAZIONI PER LA LUCE | | ABBREVIAZIONI PER I COLORI | |
|------------------------------|----------------------------|------------------------------|--------------------|
| AL | alternata | AM | ambra |
| F | fissa | B | nero |
| FLL | fissa e lampeggiante | BL | blu |
| FL (...) | gruppi di lampi | G | verde |
| FL | lampeggiante | OR | arancio |
| IQ | scintillante intermittente | R | rosso |
| OC | intermittente | VL | violetto |
| OC (...) | intermittente a gruppi | W | bianco |
| Q | scintillante | Y | giallo |
| ABBREVIAZIONE PER IL PERIODO | | ABBREVIAZIONE PER LA PORTATA | |
| xx S | xx secondi | xx M | xx miglia nautiche |

Visualizzazione degli attributi degli oggetti

Posizionare il cursore manuale in corrispondenza di un oggetto sulla carta, quindi premere GOTO e selezionare INFO. Una finestra mostrerà una descrizione di tutti gli oggetti presenti sulla carta in corrispondenza della posizione del cursore.

Selezionare uno degli oggetti presenti nella finestra e premere ENTER per visualizzarne gli attributi.

Gli oggetti che possono essere interrogati includono batimetriche, aree di profondità, oggetti puntuali (luci, aiuti alla navigazione, punti cospicui, ecc.), aree di terraferma, fondali, linee di costa, scogli, relitti e in generale qualsiasi simbolo presente sulla carta.

Interrogando le luci e gli aiuti alla navigazione, l'esclusiva funzione X-Plain™ fornirà una descrizione dell'oggetto in linguaggio naturale, evitando l'uso di sigle e di simboli di difficile comprensione.

Interrogando l'icona di un relitto o di un'ostruzione, la cartografia NAVIONICS Platinum™ oppure Gold™ fornirà le più dettagliate informazioni disponibili, quali, ad esempio per una nave, il nome, l'anno di affondamento, la lunghezza dello scafo, la profondità, ecc.

Modalità di presentazione

La simbologia utilizzata per rappresentare gli oggetti sulla carta (boe, luci, punti cospicui, ecc.) e i colori stessi della carta possono essere selezionati tra due schemi diversi basati sulla simbologia usata nelle carte di carta internazionali oppure statunitensi. Premere GOTO per visualizzare il menu, selezionare SETUP e PRESENTAZIONE (INTERNAZIONALE o US).

Visualizzazione dei servizi portuali

NOTA: questa funzione è disponibile solo con cartucce NAVIONICS Platinum™ contenenti i Servizi Portuali. Nel caso di utilizzo di cartucce NAVIONICS Gold™, le funzioni supportate saranno le stesse fornite dai plotter che utilizzano solo la cartografia Gold™.

Posizionare il cursore sull'icona della marina e premere ENTER.





Comparirà un menu con le opzioni **PORTI**, **FOTO**, **PORTOLANO** e **INFO**. Selezionare **PORTI** per visualizzare la lista di eventuali marine contenute all'interno del porto attuale: scegliere la marina desiderata dall'elenco e premere **ENTER** per visualizzarne le informazioni. Selezionare **FOTO** e scegliere un elemento della lista per visualizzare una delle fotografie disponibili per la marina: una volta visualizzata la fotografia, usare i tasti **ZOOM** per ingrandire o ridurre l'immagine, e il joystick per scorrerla.



Selezionare **PORTOLANO** per accedere alle principali informazioni relative alla marina. È quindi possibile accedere ad informazioni più dettagliate contenute nel portolano attraverso l'opzione **INDICE** che compare nel sottomenu.

Selezionare **INFO** per visualizzare la lista dei servizi presenti: si aprirà una finestra che visualizzerà l'elenco dei servizi portuali disponibili nel porto selezionato.

Selezionare il servizio desiderato tramite il joystick (il numero e il tipo d'icona cambia da porto a porto).

I servizi portuali sono rappresentati dalle seguenti icone:



Info marina



Carburante



Riparazioni



Servizi in
banchina



Forniture



Informazioni

Una volta visualizzata la lista dei servizi, quelli riportati in colore blu chiaro nella lista offrono ulteriori informazioni: selezionarene uno tramite il joystick e premere ENTER per visualizzare le informazioni aggiuntive quali indirizzo, telefono, orario di apertura e altro. Premere nuovamente ENTER per effettuare un'operazione di GOTO al servizio selezionato.

Visualizzazione delle informazioni di marea e di corrente

NOTA: questa funzione è disponibile solo con cartucce NAVIONICS contenenti i dati Maree e Correnti.

Nel caso in cui il livello di zoom sia sufficiente e il GPS abbia un fix valido, le icone delle maree e delle correnti visualizzeranno il valore attuale di marea o di corrente e la tendenza nelle ore seguenti.



Se il cursore è posto sopra l'icona e il GPS ha un fix valido, la finestra sarà mostrata ingrandita.



Premendo ENTER comparirà il grafico completo dell'andamento della marea oppure della corrente di marea corrispondente alla stazione desiderata, calcolato nell'arco della giornata corrente.

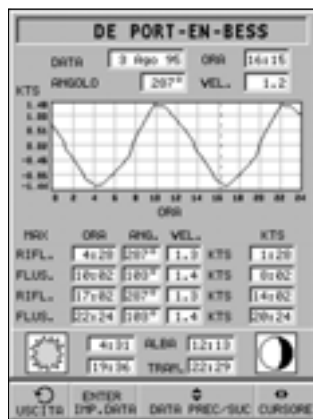
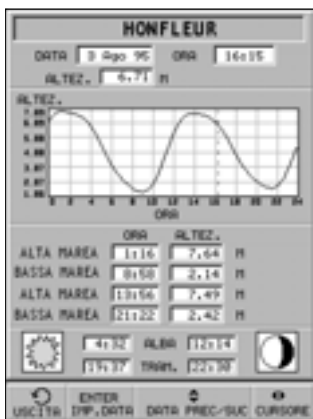

Visualizzazione della cartografia aerea/satellitare

NOTA: questa funzione è disponibile solo con cartucce NAVIONICS Platinum™ contenenti le foto aeree e satellitari. La funzione Foto overlay sospende la funzione Rotazione carta.

Premere GOTO per visualizzare il menu, selezionare SETUP, FOTO OVERLAY, quindi LAND oppure FULL.

Da un certo livello di zoom in poi verranno visualizzate, dove disponibili, le fotografie aeree e satellitari in sovrapposizione agli elementi cartografici tradizionali, solo nella zona dell'entroterra (LAND) oppure sia in terra che in mare (FULL).



riti waypoint. È possibile eliminare il segmento elastico premendo il tasto PAGE/EXIT e passando in modo Navigazione.

5 - Segmento di rotta

È la porzione di rotta compresa tra due waypoint.

6 - Waypoint

Indica il punto nel quale la rotta cambia direzione ed è rappresentato da un piccolo cerchio contenente un numero. Il punto di partenza della rotta è rappresentato dal simbolo "X".

Il waypoint di destinazione è indicato da un cerchio pieno e il segmento di rotta percorso in quel momento da un tratto più spesso.

7 - Cursore

Indica una posizione in coordinate geografiche (Latitudine e Longitudine) sulla carta.

È visualizzato solo quando il plotter è in modo Cursore.

8 - Heading vector

Indica graficamente la direzione corrente dell'imbarcazione.

9 - Indicatore del nord

Indica la direzione nord quando la rotazione della carta è attiva.

CARATTERISTICHE FUNZIONALI

Questo capitolo, oltre a riassumere alcune delle funzionalità più importanti del GEONAV, riporta anche una breve descrizione dei termini che saranno più comunemente utilizzati nelle prossime pagine.

Accensione e spegnimento dello strumento

Premere e mantenere premuto il tasto PWR fino all'accensione dello schermo. Per spegnere lo strumento, mantenere premuto il tasto PWR per più di 1 secondo.

Selezione della modalità marina o terrestre

All'accensione lo strumento entra nella stessa modalità che era attiva durante il precedente spegnimento. Per commutare tra navigazione marina e navigazione stradale, assicurarsi di avere inserito una cartuccia contenente i dati cartografici del tipo desiderato (marino oppure terrestre), selezionare SETUP, quindi NAVIGATORE AUTO oppure NAVIGAZIONE MARINA.

Modo Navigazione (automatico)

All'accensione il GEONAV attiva automaticamente il modo Navigazione non appena il GPS invia un fix valido.

In questo caso il cursore manuale non è visualizzato sullo schermo.

Questo modo è anche chiamato automatico perché il plotter seguirà automaticamente gli spostamenti della vostra imbarcazione aggiornandone la posizione sullo schermo.

Modo Cursore (manuale)

Il modo Cursore è riconoscibile per la presenza del cursore manuale (linee a croce sullo schermo). In questa modalità è possibile inserire, cancellare e spostare waypoint, accedere alle informazioni di aiuto alla navigazione, inserire e cancellare marker, controllare le caratteristiche di un faro, ecc.

Per passare da modo Navigazione a modo Cursore, utilizzare il joystick. Per tornare in modo Navigazione, premere il tasto PAGE/EXIT.

Rotazione della carta

Le carte nautiche sono tradizionalmente visualizzate rispetto al nord geografico, che tuttavia non corrisponde a ciò che si osserva durante la navigazione. Per esempio, navigando verso sud tutto ciò che sulla carta si trova a destra dell'imbarcazione verrà visto a sinistra e viceversa.

La funzione "rotazione della carta" consente di ruotare la carta elettronica visualizzata sullo schermo in funzione della rotta dell'imbarcazione (COG - Course Over Ground) ricevuta dal sensore GPS; poiché questo valore varia continuamente, è stato inserito un apposito filtro per evitare che la carta ruoti troppo frequentemente.

Per attivare la rotazione della carta, premere GOTO fino a visualizzare la barra del menu, selezionare SETUP, ROTAZIONE CARTA e scegliere l'opzione ON. Verrà visualizzato un messaggio che invita l'utente a selezionare la scala a partire dalla quale il GEONAV attiverà la rotazione della carta.

La direzione del nord sarà indicata dal simbolo 

NOTA: la rotazione della carta è sospesa automaticamente quando è abilitata la funzione Foto overlay.



Senza rotazione



Con rotazione

Dettagli Carta

Questa finestra permette di abilitare e disabilitare i dettagli contenuti in cartografia.

I profili disponibili sono i seguenti:

- **STD:** funzioni minime necessarie per garantire la sicurezza.
- **User:** l'utente può abilitare/disabilitare le funzioni che ritiene utili. Questo profilo, tuttavia, non rende possibile disabilitare i dettagli minimi di sicurezza.
- **ALL:** tutti i dettagli sono abilitati.

| Port Near Rta Trc | | | |
|---------------------|-----|------|-----|
| Mrk Wpt Setup L/L | | | |
| Dettagli Carta | | | |
| | STD | User | All |
| Fondali | | | / |
| Pericoli isolati | / | / | / |
| Canali navigabili | | | / |
| Limiti | / | / | / |
| Isobate zero | | | / |
| Linea di costa | / | / | / |
| Ponti, cavi sospesi | / | / | / |
| Resti Navip. | / | / | / |
| Settori Faro | | | / |
| Sistemi costiera | / | / | / |
| Rotte raccomandate | | | / |
| Punti cospicui | | | / |
| Contorni flacco | | | / |
| Aree ancoraggio | | | / |
| Aree ancoraggio | / | / | / |
| Aree zic-zag | / | / | / |
| Aree regolamentate | | | / |
| Esercitazioni n. | / | / | / |
| Limiti interni | | | / |
| Natura fondo mar | | | / |
| Ritzi elementi | | | / |

Autozoom

Questa funzione seleziona automaticamente la scala ottimale per visualizzare contemporaneamente sullo schermo il punto nave e il prossimo waypoint di destinazione; la funzione viene quindi

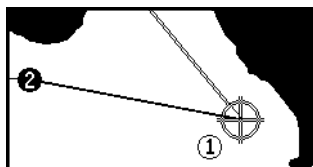

attivata solo se è stato già inserito almeno un waypoint.
 Per attivare la funzione Autozoom premere il tasto ZOOM+ fino a quando il messaggio "AUTOZOOM ? ENTER = SI" è visualizzato, quindi premere ENTER per confermare.
 Per disattivare la funzione Autozoom premere il tasto ZOOM. All'accensione del GEONAV, e se almeno un waypoint è stato precedentemente inserito nel plotter, la funzione Autozoom viene automaticamente attivata.

Screen Amplifier

Questa funzione si attiva automaticamente e posiziona il punto nave, qualora la velocità dell'imbarcazione sia superiore ai 3 nodi, in un punto dello schermo tale da lasciare circa 2/3 dello schermo liberi nella direzione corrente di navigazione.

La funzione si attiva solo se non è stato precedentemente inserito nessun waypoint.



Senza screen amplifier

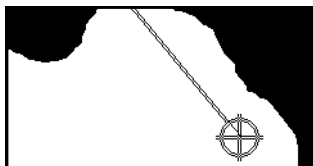

Con screen amplifier

Overzoom

Il GEONAV consente di ingrandire la carta elettronica fino a una scala migliore di quella della carta nautica originale; questa funzione si chiama Overzoom. L'Overzoom non fornisce un maggiore dettaglio cartografico, ma si limita ad aumentare la leggibilità delle informazioni esistenti agendo come una lente di ingrandimento.

Quando la funzione Overzoom è attivata, il GEONAV avvisa l'utente visualizzando la scritta OVZ al posto di SCALA nella finestra di navigazione.

Per attivare o disattivare l'Overzoom, premere GOTO fino a visualizzare la barra del menu, selezionare SETUP e attivare la corrispondente opzione OVERZOOM ON/OFF.

Calibrazione della posizione

Tutti i sensori di posizione hanno una sorta di errore che può variare da pochi metri ad alcune centinaia di metri. Tale errore è dovuto al principio su cui si basa il sistema di posizionamento satellitare. Grazie alla funzione di calibrazione della posizione, il GEONAV permette di correggere manualmente l'errore di posizione tipico di qualsiasi GPS, purché esso non si discosti di oltre 2 miglia nautiche dal valore reale.

Per effettuare la calibrazione, premere il tasto GOTO fino a visualizzare la barra del menu; tramite il joystick selezionare SETUP, CALIBRAZIONE e scegliere l'opzione ON. Comparirà un messaggio che invita l'utente a spostare il cursore sulla posizione certa della sua imbarcazione (per esempio, in un determinato punto della banchina di ormeggio), opportunamente ingrandita mediante il tasto ZOOM+.

La pressione del tasto ENTER sposterà il punto nave nella posizione indicata dal cursore, memorizzando stabilmente la calibrazione per poterne tenere conto in tutti i calcoli successivi.

NOTA: dopo che è stata effettuata la calibrazione, i dati relativi alla latitudine e alla longitudine vengono contrassegnati da un asterisco.

Per annullare la calibrazione, premere GOTO fino a visualizzare la barra del menu, selezionare SETUP, CALIBRAZIONE e, infine, OFF.

Inserimento dell'ora locale

Questa funzione permette l'inserimento dell'ora locale che sostituisce quella riferita a Greenwich (GMT). Per l'inserimento premere il tasto GOTO fino a visualizzare la barra del menu principale; con il joystick selezionare SETUP, IMP. TEMPO e scegliere l'opzione LOCALE.

Comparirà una finestra che vi invita a inserire, con l'ausilio del joystick, l'ora corrispondente al vostro fuso orario. La pressione del tasto ENTER confermerà l'operazione eseguita memorizzando stabilmente l'ora da visualizzare nelle opportune finestre.

Per annullare la visualizzazione dell'ora locale, premere GOTO fino a visualizzare la barra del menu principale, selezionare SETUP, IMP. TEMPO e, infine, GMT.

Presentazione della cartografia

Questa funzione permette di selezionare i simboli e i colori della presentazione cartografica nelle due modalità Internazionale e US.

Per modificare la presentazione della cartografia, premere GOTO fino a visualizzare la barra del menu principale, selezionare SETUP, PRESENTAZ. e quindi scegliere l'opzione desiderata.

Modalità schermo

Il colore della cartografia è selezionabile secondo tre accostamenti predefiniti: INTENSO (adatto a condizioni di luce intensa), GIORNO (luce normale) e NOTTE (luce scarsa).

Premere GOTO fino a visualizzare la barra del menu principale, selezionare SETUP, MODO e quindi scegliere l'opzione desiderata.

Batimetriche

Questa funzione permette di abilitare selettivamente la visualizzazione delle curve di profondità:

- 5m: visualizzate solo curve con profondità fino a 5 metri
- 10m: visualizzate solo curve con profondità fino a 10 metri
- 20m: visualizzate solo curve con profondità fino a 20 metri
- ALL: tutte le curve sono visualizzate

Limiti di sicurezza

Questa funzione permette di abilitare la visualizzazione delle aree di profondità corrispondenti al limite di sicurezza desiderato.

OFF: nessuna area visualizzata

Altri valori: le aree con profondità fino al valore selezionato sono visualizzate in toni digradanti dal blu più scuro (minore profondità) al blu più chiaro (maggiore profondità). Le aree con profondità superiore al limite impostato, e quindi navigabili in sicurezza, avranno colore bianco.

Le aree di battigia sono sempre visualizzate in verde.

NOTA: In modalità NOTTE le aree con profondità superiore al limite impostato, e quindi navigabili in sicurezza, sono di colore nero.

Caricamento della carta

Se è inserita una cartuccia SD Card, all'accensione dello strumento verranno caricate automaticamente tutte le carte nautiche elettroniche NAVIONICS presenti nella cartuccia.

Luminosità

Premendo il tasto PWR verrà visualizzata la finestra LUMINOSITÀ. Per regolare la luminosità, muovere il joystick. Premere PAGE/EXIT per uscire.

Modalità Easy View

Il GEONAV consente di raddoppiare la visibilità della carta elettronica. Una volta attivata la modalità "Easy View", la cartografia verrà visualizzata ingrandita.

Gestione delle batterie

Quando lo strumento funziona a batterie, un'icona a forma di batteria in alto a sinistra dello schermo mostra il loro stato di carica. Se l'icona batteria è vuota, sullo schermo apparirà la finestra "Batteria scarica" e lo strumento si spegnerà automaticamente dopo pochi minuti.

A strumento acceso e connesso al caricabatterie, in fase di ricarica, l'icona mostra un'animazione dei livelli batteria che si incrementano ciclicamente. 

Se la carica è completata, sullo schermo apparirà la finestra "Carica completata". Se, durante il funzionamento, la batteria è stata completamente ricaricata e lo strumento è sempre connesso al caricabatterie, non sarà visualizzata nessuna icona della batteria, il caricabatterie sarà automaticamente disabilitato e lo strumento continuerà a funzionare tramite il caricabatterie.

Per aumentare la durata delle batterie, è possibile impostare lo spegnimento automatico della retroilluminazione e dello schermo mediante la voce GESTIONE BATT. del menu di SETUP. Quando nessun tasto dello strumento viene premuto per l'intervallo di tempo impostato, la retroilluminazione e lo schermo sono spenti automaticamente. Non appena un tasto qualsiasi viene premuto, lo strumento si riaccende immediatamente.

Il caricabatterie può essere collegato allo strumento anche se questo è spento. In questo caso lo strumento mostrerà un'animazione della batteria in carica e l'indicazione dello stato corrente della batteria ("Charging..." o "Charge completed").



Blocco tastiera

Premendo contemporaneamente i tasti "+" e "-", la tastiera viene bloccata. Per ripristinare il suo funzionamento, occorrerà premere di nuovo i tasti "+" e "-".

Funzione Allarme Ancora

Questa funzione permette la generazione di un messaggio di allarme che avvisa l'utente nel caso in cui l'imbarcazione si sposti rispetto alla posizione di ancoraggio (cioè la posizione dell'imbarcazione al momento dell'impostazione dell'allarme) di una distanza superiore a quella impostata. Permette inoltre d'impostare la distanza limite oltre la quale l'allarme viene generato.

Dopo che l'allarme è stato generato, premere qualsiasi tasto per reimpostarlo utilizzando la posizione corrente dell'imbarcazione come nuova posizione dell'ancora.

Per impostare questa funzione, premere GOTO, selezionare SETUP e successivamente ALLARME ÀNCORA.

PER INIZIARE

Consigliamo di utilizzare il plotter intuitivamente, poiché il suo uso è semplice. La pressione di tasti errati comunque non produce danni all'apparecchio. Verificare che l'unità sia alimentata, inserire una cartuccia SD Card, quindi premere e mantenere premuto il tasto PWR fino all'accensione dello schermo. Al momento dell'accensione verranno caricate automaticamente tutte le carte nautiche elettroniche NAVIONICS presenti nella SD Card.



A questo punto un messaggio ricorderà che, in rispetto delle regolamentazioni vigenti, è comunque obbligatorio avere a bordo le carte nautiche ufficiali. Premendo PWR è possibile accendere la retroilluminazione del display e regolare la luminosità con il joystick; premere PAGE/EXIT per continuare. A questo punto il GEONAV visualizzerà la configurazione dei satelliti in uso. Appena il ricevitore GPS avrà localizzato la vostra posizione (può impiegare qualche minuto), l'area dove vi trovate e la posizione dell'imbarcazione saranno immediatamente visualizzate nella miglior scala disponibile.

Il GEONAV esce di fabbrica configurato per la lingua inglese. Per selezionare la lingua italiana, premere GOTO fino a visualizzare il menu principale. Tramite il joystick selezionare SETUP, LANGUAGE e quindi IT.

La linea (vettore) che parte dall'imbarcazione indica la direzione verso cui vi state muovendo (non significativa nel caso di imbarcazione ferma). La finestra situata nella parte inferiore dello schermo visualizzerà la velocità, la rotta dell'imbarcazione e l'ora corrente. Il GEONAV si trova ora in modo Navigazione. Muovendo il joystick è possibile passare in modo Corsore

(ovvero di editing); la posizione geografica del cursore è visualizzata nelle due finestre a bordo schermo.

Le finestre informazioni mostrano la distanza, il rilevamento e il tempo necessario a raggiungere la posizione del cursore alla velocità corrente.

Partendo dalla posizione dell'imbarcazione è possibile tracciare una rotta; portare il cursore nel punto desiderato e premere ENTER per inserire un waypoint in corrispondenza della posizione del cursore.



Apparirà un quadrato con un cerchio contenente il numero 1; le finestre informazioni mostrano la velocità, il tempo necessario per raggiungere il waypoint di destinazione, la distanza e l'ora di arrivo alla destinazione finale.

Premere PAGE/EXIT per ritornare in modo Navigazione. Per aggiungere altri waypoint, muovere il joystick e ripetere le operazioni descritte in precedenza.

NOTA: il tempo necessario per raggiungere il waypoint di destinazione è calcolato in base al tempo necessario per raggiungere la perpendicolare al segmento di rotta.





L'ora di fine rotta per raggiungere l'ultimo waypoint è calcolata sommando il tempo per raggiungere il waypoint di destinazione al tempo per percorrere i tragitti degli altri waypoint, alla velocità corrente.

La numerazione dei waypoint aumenterà progressivamente con l'aggiunta di nuovi waypoint.

In caso di errore è possibile spostare o cancellare un waypoint: è sufficiente posizionarvi sopra con il cursore e selezionare l'opzione desiderata dal menu visualizzato. Per ritornare in modo Navigazione, premere il tasto PAGE/EXIT.

NOTA: il cursore può essere portato nella posizione desiderata anche utilizzando le funzioni GOTO. Vedere i relativi capitoli per ulteriori informazioni.

MODALITÀ DI FUNZIONAMENTO

Le modalità di funzionamento del GEONAV sono due: la modalità *Cursore* e la modalità *Navigazione*, ognuna delle quali permette l'accesso a differenti funzioni.

MODO CURSORE

Quando il GEONAV si trova in modo *Cursore*, appare sullo schermo il cursore a croce. Utilizzando il joystick sarà possibile scorrere la carta elettronica, nonché modificare o creare una rotta.

Per ulteriori informazioni, vedi il capitolo *Rotta*. Per entrare in modo *Cursore* basta utilizzare il joystick.

MODO NAVIGAZIONE

Quando il GEONAV si trova in modo *Navigazione*, l'icona relativa alla posizione dell'imbarcazione sostituirà il cursore a croce, mentre sarà possibile accedere a varie finestre *Informazioni*. Per entrare in modo *Navigazione*, premere ripetutamente *PAGE/EXIT*.

Quando il *fix* è valido, la sequenza di scorrimento delle finestre è la seguente:

NAVIGAZIONE > VIAGGIO > SATELLITI > INFORMAZIONI > INFO MAREA > RUNWAY > 3D > BUSSOLA (solo per GEONAV 3S) > BAROMETRO (solo per GEONAV 3S)

La finestra *Info Marea* compare solo se è attiva una cartuccia *NAVIONICS* contenente i dati delle Maree e delle Correnti (vedi il capitolo *Finestra info marea*).

FINESTRA DELLA SCALA

Questa finestra, sempre presente nella parte superiore sinistra dello schermo, visualizza la scala da 4096 NM a 1/8 NM.

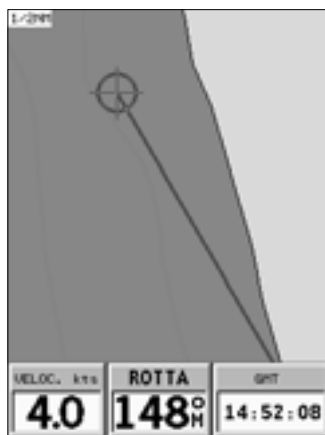

FINESTRA NAVIGAZIONE

Questa finestra è attivata automaticamente non appena il ricevitore GPS ha calcolato la posizione (FIX OK).



In assenza di rotta, la velocità, la rotta e l'ora (locale o GMT, a seconda della selezione effettuata nel menu di Setup) sono visualizzate nella parte inferiore dello schermo.

È possibile, tramite il tasto ZOOM, cambiare la scala della carta per accedere alle informazioni della cartografia NAVIONICS.

Se è stata inserita una rotta, nella parte inferiore dello schermo sono visualizzati i seguenti dati:

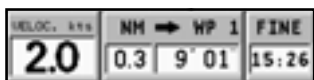

- velocità
- distanza dal waypoint di destinazione
- tempo previsto di arrivo al waypoint di destinazione
- ora di arrivo all'ultimo waypoint

FINESTRA VIAGGIO

| DATI VIAG. | |
|-----------------------|---------------------|
| Distanza Coperta | 0.28 _{NMI} |
| Tempo Viag. | 1' 31" |
| Vel. Media | 11.2 _{kts} |
| Vel. Massima | 12.9 _{kts} |
| Totale Distanza | 0.28 _{NMI} |
| ENT = Azzera Percorso | |

È la finestra che riporta le informazioni generali relative al percorso seguito, e in particolare:

- distanza parziale percorsa
- tempo trascorso dalla partenza
- velocità media
- velocità massima
- distanza totale percorsa

Per azzerare i contatori parziali prima di iniziare un nuovo viaggio, premere il tasto ENTER.

FINESTRA SATELLITI

Quando il plotter viene acceso, la prima immagine che appare è la finestra dei satelliti che visualizza la configurazione correntemente acquisita dal ricevitore GPS.

Il cerchio più esterno rappresenta l'orizzonte, il mediano corrisponde a un'elevazione di 45°, mentre il più interno punta allo zenit.

I numeri contenuti all'interno dei quadrati corrispondono al numero del satellite. I numeri dei satelliti differenziali saranno visualizzati, se presenti, a partire dal basso.

Appena il satellite è agganciato, il quadrato diventerà rosso.

Sulla sinistra sono indicate le barre che rappresentano la qualità del segnale ricevuto (una barra lunga rappresenta un segnale più forte).

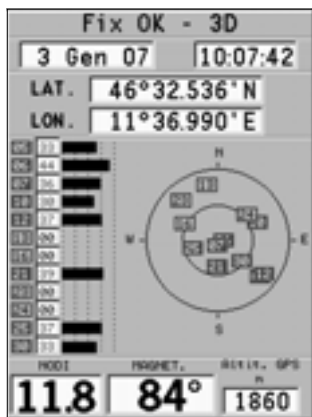

Il numero indicato a sinistra delle barre indica il valore numerico del rapporto segnale/rumore.

Altre informazioni disponibili:

- Giorno, mese, anno, ora locale o rispetto a Greenwich
- Posizione dell'imbarcazione (ultima posizione valida nel caso il GPS stia cercando i satelliti)
- Numero di satelliti ricevuti e stato del fix in forma grafica
- Direzione (COG), velocità (SOG) e altitudine

Un fix a due dimensioni (senza altitudine) è disponibile non appena il GEONAV aggancia tre satelliti; a questo punto sono visualizzate automaticamente anche la latitudine e la longitudine relative al vostro punto nave.

Per la visualizzazione del valore numerico relativo all'altitudine, è necessario un fix a tre dimensioni, con quattro satelliti agganciati dal ricevitore GPS.

Appena ottenuto il fix, il GEONAV passerà automaticamente in modo Navigazione visualizzando graficamente la posizione del punto nave; la finestra Navigazione in basso indicherà la direzione e la velocità della vostra imbarcazione.

Per richiamare la finestra dei satelliti, premere ripetutamente il tasto PAGE/EXIT fino a quando non viene visualizzata.

FINESTRA INFORMAZIONI

Questa finestra riporta le informazioni generali riguardanti la posizione corrente dell'imbarcazione e, in particolare:

- latitudine e longitudine relativa alla posizione dell'imbarcazione
- la correzione dLAT e dLONG apportata alla latitudine e alla longitudine mediante l'opzione SETUP, CALIBRAZIONE
- valore della variazione magnetica ricevuto dal GPS
- rotta (COG)
- velocità (SOG)

NOTA: questa finestra è disponibile solo in modo Navigazione.

| PUNTO NAVE | | |
|---------------|------------|------|
| LATITUDINE | | |
| 45° 15.000N* | | |
| LONGITUDINE | | |
| 179° 50.000W* | | |
| CALIBRAZIONE | | |
| dLAT | dLONG | |
| 1° 15.000N | 2° 15.000W | |
| COG | SOG | KM/H |
| 145° H | 51.0 | |
| VAR. MAG. | 15.0 W | |

FINESTRA INFO MAREA

Quando è presente una cartuccia NAVIONICS contenente i dati Maree e Correnti, il GEONAV mostra in questa finestra alcuni dati aggiuntivi rispetto alle normali previsioni visualizzate tramite la selezione di una stazione di rilevamento. Vengono infatti presentati i seguenti dati:

- latitudine e longitudine relative alla posizione corrente dell'imbarcazione
- ora e data correnti
- valore della variazione magnetica ricevuto dal GPS
- orario di alba e tramonto
- ore alle quali sorge e tramonta la luna
- fase lunare
- grafico della marea stimata alla posizione corrente

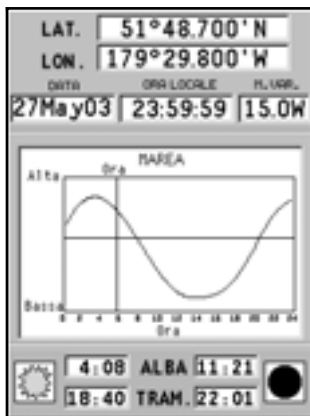

ATTENZIONE: al contrario del grafico visualizzato in corrispondenza di una stazione di rilevamento (accessibile tramite la funzione GOTO, oppure posizionando il cursore sul simbolo di una stazione di rilevamento), che è basato su osservazioni esatte fornite dagli istituti idrografici, questo grafico è stimato, e proviene dall'interpolazione delle due stazioni di rilevamento più vicine alla posizione di interesse. Dipendentemente dalla conformazione della costa, dalla distanza delle stazioni più vicine, e da altri fattori geografici, l'accuratezza della stima è soggetta a variare.

FINESTRA RUNWAY

Questa finestra riporta le informazioni generali riguardanti il waypoint di destinazione e in particolare:

- nome del waypoint di destinazione
- distanza dal waypoint di destinazione
- tempo previsto di arrivo al waypoint di destinazione
- rilevamento
- rotta
- angolo di virata
- XTD (distanza destra/sinistra dalla rotta pianificata)

Il grafico rappresenta la posizione dell'imbarcazione rispetto alla rotta. Quando l'XTD assume il valore limite di 2 NM, il simbolo dell'imbarcazione raggiungerà il limite destro o sinistro della runway.

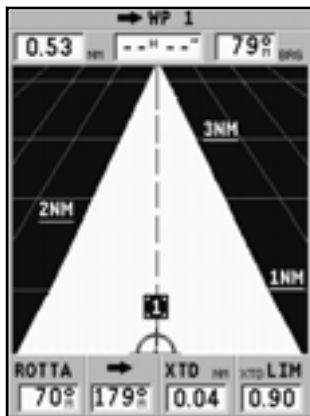

NOTA: questa finestra è disponibile solo in modo Navigazione.

FINESTRA 3D

NOTA: questa funzione è disponibile solo con cartucce NAVIONICS Platinum™.

Questa finestra consente di visualizzare un'immagine in prospettiva tridimensionale della cartografia della zona circostante il punto nave corrente. L'immagine simula la vista nella direzione in cui ci si sta muovendo.



Premere ripetutamente il tasto PAGE/EXIT fino a visualizzare la finestra di navigazione tridimensionale: utilizzare quindi il joystick per muovere il punto di vista e il tasto ZOOM per ingrandire o per ridurre l'immagine.

Il joystick consente anche di alzare il punto di vista e di ruotare la vista. Premere il tasto ENTER una o due volte per passare da una funzione all'altra.

Per scegliere il dettaglio degli elementi da visualizzare e il tipo di riempimento dell'immagine, premere GOTO per visualizzare il menu, scegliere SETUP, quindi

selezionare VISUAL. 3D e modificare le opzioni come desiderato.

Se è stata inserita una rotta, nella parte inferiore dello schermo sono visualizzati i seguenti dati:

- velocità
- distanza dal waypoint di destinazione
- tempo previsto di arrivo al waypoint di destinazione
- ora di arrivo all'ultimo waypoint

| | | |
|------------|-----------|-------|
| VELOC. 2.0 | NM → WP 1 | FINE |
| 2.0 | 0.3 9' 01 | 15:26 |

FINESTRA BUSSOLA

Questa finestra riporta i seguenti dati:

- sul quadrante analogico, la direzione del Nord, dato fornito dalla bussola magnetica incorporata nel GEONAV
- la velocità fornita dal GPS
- il rilevamento, ovvero l'angolo tra il Nord e la direzione in cui è puntato lo strumento; anche questo dato proviene dalla bussola magnetica incorporata nel GEONAV
- l'ora fornita dai satelliti GPS



Dal menu di Setup è possibile selezionare:

- l'unità di misura della velocità
- il rilevamento: Magnetico oppure Vero. Selezionando il rilevamento Magnetico, l'indicazione del Nord e del rilevamento sono forniti direttamente dalla bussola; qualora si scelga il rilevamento Vero, questi dati vengono modificati per fare riferimento al Nord geografico, anziché Magnetico. Questa modifica richiede la conoscenza della posizione geografica, quindi è disponibile solo in presenza di Fix da GPS
- l'ora (locale o GMT)

NOTA: per evitare che la bussola interna allo strumento dia valori erranei, installare lo strumento il più lontano possibile da sorgenti di campi magnetici, come motori o trasformatori elettrici, o da parti contenenti materiali ferromagnetici (ferro, acciaio).

35 | La bussola magnetica di cui è dotato il GEONAV è una bussola 3D, ovvero funziona correttamente anche quando lo strumento non è perfettamente orizzontale.

Tuttavia, per avere valori corretti, l'inclinazione della bussola rispetto all'orizzontale non deve superare i 45°.

La bussola magnetica è calibrata in fabbrica. Tuttavia, per migliorarne la precisione, si consiglia di calibrarla ogni volta che si cambia la posizione geografica. Per i dettagli della calibrazione bussola, fare riferimento al paragrafo SETUP, CALIBRAZIONE BUSSOLA.

FINESTRA BAROMETRO

Questa finestra riporta i seguenti dati:

- il diagramma storico della pressione barometrica nelle ultime 48 ore
- il valore corrente della pressione atmosferica
- la previsione del tempo

Affinché il diagramma storico della pressione e quindi la previsione del tempo siano significativi, occorre che lo strumento sia mantenuto nella stessa posizione e soprattutto ad altitudine costante: infatti variazioni di altitudine provocano variazioni nella pressione atmosferica che si

sommano alle variazioni meteorologiche, rendendo il dato di pressione inutilizzabile per la previsione del tempo.

Lo strumento verifica questa condizione e, qualora l'altitudine sia variata sensibilmente, non visualizza lo storico della pressione. Nel menu SETUP, NAVIGAZIONE è possibile impostare l'altitudine, quando è nota con precisione, per migliorare l'accuratezza delle previsioni meteorologiche.

La previsione del tempo è effettuata dallo strumento sulla base della sola pressione atmosferica locale e delle sue variazioni; pertanto è meno affidabile delle previsioni ufficiali, che si basano sui dati forniti dalle stazioni e dai satelliti meteorologici.

Il diagramma storico della pressione è mantenuto aggiornato anche quando lo strumento è spento; pertanto, in condizioni di normale utilizzo, il diagramma è sempre disponibile.



35 | Solo se la batteria è completamente scarica il diagramma non potrà essere visualizzato; occorrerà ricaricare la batteria e attendere che nuovi dati siano raccolti.

NOTA: poiché che la previsione meteo fondata su dati barometrici si basa su variazioni di lungo periodo della pressione atmosferica, in caso di previsione barometrica l'unità NON DEVE essere spostata dal punto di partenza. Infatti, a un'altitudine diversa da quella del punto di partenza, la pressione atmosferica cambia anche se il tempo è stabile. In questo caso la previsione meteo può risultare errata.

MENU PRINCIPALE

La barra delle opzioni menu, presente nella parte superiore dello schermo, permette di accedere alle seguenti funzioni:



TRACCIA: permette di abilitare/disabilitare la registrazione della traccia del percorso e di salvare, richiamare in memoria e cancellare la traccia memorizzata.

ROTTA: permette di cancellare, invertire, salvare in memoria, richiamare e mostrare le informazioni relative alla rotta.

MARK: permette di cancellare, memorizzare e richiamare i marker.

SETUP: permette di attivare/disattivare e modificare i parametri generali di funzionamento del plotter.

GOTO PORT: permette di creare una rotta verso un porto selezionato.

GOTO NEAREST: permette di creare una rotta verso il servizio portuale più vicino.

GOTO LAT/LON: permette di creare una rotta verso un punto di coordinate geografiche note.

GOTO WPT: permette di creare una rotta verso un waypoint specifico (funzione disponibile solo in modo Navigazione).

INFO: permette di visualizzare le informazioni relative al waypoint sul quale è posizionato il cursore manuale (funzione disponibile solo in modo Cursore).

NOTA: la maggior parte delle voci di menu, una volta selezionate, presentano una serie di sottomenu. Utilizzare il joystick per spostarsi nel menu e premere **ENTER** per selezionare una delle voci.

ROTTA

MODIFICA DI UNA ROTTA (MODO CURSORE)

Creazione di un waypoint

Tramite il joystick, muovere il cursore sul punto desiderato e premere ENTER per inserire un waypoint. Per inserire ulteriori waypoint, muovere il cursore e premere ENTER; il nuovo waypoint verrà aggiunto alla rotta esistente.

È possibile inserire fino a 20 waypoint per rotta utilizzando la funzione GOTO (vedi il paragrafo “Rotta verso un waypoint”).

Cancellazione di un waypoint

Tramite il joystick posizionare il cursore sul waypoint da cancellare, selezionare CANCELLA WP dal menu e premere ENTER.

Cancellazione di tutti i waypoint della rotta

Tramite il joystick posizionare il cursore su un waypoint o su un segmento di rotta, selezionare CANCELLA ROTTA sul menu e premere ENTER.

Spostamento di un waypoint

Posizionare il cursore esattamente in corrispondenza del waypoint da muovere; premere ENTER per catturare il waypoint, quindi spostare il waypoint nel punto desiderato; per confermare l'operazione, premere ENTER.

Inserimento di un nuovo waypoint in una rotta

Portare il cursore esattamente in corrispondenza del segmento rotta che si desidera modificare e premere ENTER per catturare il segmento; una volta catturato, il segmento verrà disegnato con una linea più spessa per distinguerlo più facilmente dagli altri segmenti di rotta.

Comparirà inoltre una finestra che indica qual è il segmento catturato. A questo punto spostare il cursore manuale nel pun-

to dove si desidera inserire il nuovo waypoint e premere ENTER per confermare.

MODIFICA DI UNA ROTTA (MODO NAVIGAZIONE)

Se è presente il cursore manuale, premere PAGE/EXIT per entrare in modo Navigazione.

Selezione del waypoint di destinazione

Utilizzare la funzione "Rotta verso un waypoint".

ATTENZIONE: la rotta verrà modificata e il waypoint selezionato diventerà il primo waypoint della rotta.

FUNZIONI DEL MENU ROTTA

Informazioni sulla rotta

Le informazioni relative alla rotta sono visualizzate su due pagine; la prima contiene informazioni generali sulla rotta, mentre la seconda riporta le coordinate geografiche di ogni waypoint.

Premere GOTO fino a visualizzare il menu principale, selezionare ROTTA, ATTUALE, GOTO WP e quindi premere ENTER; una finestra a tutto schermo visualizzerà le informazioni descritte nel seguito.

WP NO.: ID del waypoint

DISTANZA: distanza tra INIZIO e il waypoint corrente

ORA: tempo stimato di navigazione da INIZIO al waypoint corrente

CARBUR.: consumo stimato di carburante (litri)



BRG: rilevamento dal waypoint precedente al waypoint corrente

I dati relativi al tempo di arrivo al waypoint e al consumo di carburante sono visualizzati solamente dopo aver inserito i valori stimati di velocità e di consumo tramite l'apposito menu (vedi il paragrafo *Inserimento della velocità e del consumo di carburante*).

Utilizzare il joystick per passare alla pagina successiva che visualizza le coordinate geografiche di ogni waypoint:

WP NO.: ID del waypoint

POSIZIONE: latitudine e longitudine relativa al waypoint

Utilizzare nuovamente il joystick per tornare alla pagina precedente, oppure premere **PAGE/EXIT** per uscire.

Per accedere alle informazioni relative al waypoint, posizionare il cursore manuale in corrispondenza del waypoint di interesse, premere il tasto **GOTO** e selezionare l'opzione **INFO**.

Inserimento della velocità e del consumo di carburante

Queste informazioni vengono utilizzate per calcolare i dati presentati nella schermata **ROTTA**.

Premere **GOTO** fino a visualizzare il menu, selezionare **ROTTA, ATTUALE, IMP. VEL.** e premere **ENTER** per accedere alle due finestre per l'inserimento dei dati. Usare il joystick per inserire i dati e per confermare l'inserimento.

Salvataggio di una rotta nella SD Card

Premere **GOTO** fino a visualizzare il menu, selezionare **ROTTA, ATTUALE, SALVA** e premere **ENTER**. Il **GEONAV** proporrà un nome, che tuttavia è possibile cambiare con il joystick. Per confermare l'operazione premere **ENTER**.

Apparirà un messaggio per confermare che l'operazione è stata correttamente eseguita. Una volta memorizzata, la rotta scomparirà dal video.

Richiamo di una rotta dalla SD Card

Premere GOTO fino a visualizzare il menu, selezionare ROTTA, quindi PRECED.; premere ENTER per aprire il catalogo delle rotte, selezionare la rotta con il joystick e infine premere ENTER per confermare, oppure PAGE/EXIT per uscire.

La rotta selezionata verrà disegnata sullo schermo e la funzione Autozoom verrà automaticamente attivata. Una finestra apparirà sullo schermo per consentire la selezione del waypoint di destinazione.

Cancellazione di una rotta

Per cancellare la rotta visualizzata, premere GOTO per far comparire il menu, selezionare ROTTA, ATTUALE, CANCELLA e confermare con ENTER.

Per cancellare una rotta salvata nella SD Card, premere GOTO per visualizzare il menu, quindi selezionare ROTTA, PRECED. A questo punto comparirà l'elenco delle rotte salvate nella SD Card. Selezionare la rotta da cancellare, premere ENTER, scegliere la voce CANCELLA FILE, attivarla premendo ENTER e confermare l'operazione premendo di nuovo ENTER.

Inversione di una rotta

Premere GOTO fino a visualizzare il menu, selezionare ROTTA, ATTUALE, quindi INVERTI.

L'ordine dei waypoint sarà invertito automaticamente, permettendo di navigare seguendo il percorso inverso.

Rotta verso un waypoint

Premere il tasto GOTO, selezionare ROTTA, ATTUALE, GOTO WP e spostare il cursore nella lista dei waypoint utilizzando il joystick. Premere ENTER e, sempre tramite il joystick, selezio-

nare il waypoint di destinazione. Confermare la scelta premendo ENTER, oppure premere PAGE/EXIT per uscire.

Il GEONAV tratterà una nuova rotta, il waypoint selezionato diventerà il primo waypoint della rotta e i waypoint precedenti saranno cancellati. Questa funzione è disponibile solo in modo Navigazione.

Questa funzione è disponibile anche selezionando la voce WPT dal menu principale al quale è possibile accedere premendo il tasto GOTO.

TRACCIA

La funzione Traccia consente di registrare il percorso effettivamente seguito dall'imbarcazione. È possibile attivare e disattivare la registrazione del percorso più volte nel corso della navigazione.

Attivazione della traccia

Per attivare la funzione Traccia, premere GOTO ripetutamente fino a visualizzare il menu principale, selezionare TRACCIA, quindi l'opzione AVVIA e premere ENTER per confermare. In corrispondenza del punto nave verrà disegnato un piccolo cerchio che indicherà il punto di partenza della traccia.



Disattivazione della traccia

Per disattivare la funzione Traccia, premere GOTO ripetutamente fino a visualizzare il menu principale, selezionare TRACCIA, quindi l'opzione STOP e premere ENTER per confermare.

Salvataggio di una traccia nella SD Card

Premere GOTO fino a visualizzare il menu, selezionare TRACCIA, ATTUALE, SALVA TUTTO e premere ENTER. Il GEONAV proporrà un nome per il file, che tuttavia è possibile cambiare con il joystick. Premere ENTER per confermare.

Apparirà un messaggio per confermare che l'operazione è stata correttamente eseguita. Una volta memorizzata, la traccia scomparirà dal video.

Ogni volta che una traccia è salvata nella SD Card, la memoria dello strumento è liberata, quindi l'indicatore di memoria occupata mostrato nel menu TRACCIA parte da 0%.

Richiamo di una traccia dalla SD Card

Premere GOTO fino a visualizzare il menu, selezionare TRACCIA, PRECED. e premere ENTER per aprire il catalogo delle tracce. Selezionare la traccia desiderata, premere ENTER per confermare, oppure PAGE/EXIT per uscire.

Cancellazione di una traccia

Per cancellare la traccia visualizzata, premere GOTO per far comparire il menu, selezionare TRACCIA, ATTUALE, CANCELLA e confermare con ENTER.

Per cancellare una traccia salvata nella SD Card, premere GOTO per visualizzare il menu, quindi selezionare TRACCIA, PRECED. A questo punto comparirà l'elenco delle tracce salvate nella SD Card. Selezionare la traccia da cancellare, premere ENTER, scegliere la voce CANCELLA FILE, attivarla premendo ENTER e confermare l'operazione premendo di nuovo ENTER.

MARKER

I marker identificano un punto d'interesse tramite un nome e un simbolo e sono salvati nella memoria del GEONAV.

NOTA: i nomi dei marker sono visualizzati a partire dalla scala carta di 32 NM.

MODO CURSORE

Inserimento di un marker

Posizionare il cursore in corrispondenza del punto desiderato e mantenere il tasto ENTER premuto per più di 2 secondi.

Una finestra visualizzerà il simbolo e il nome assegnato al marker.



Utilizzando il joystick, sarà possibile cambiare il simbolo (8 simboli disponibili) e il nome (massimo 8 caratteri) del marker in funzione della tipologia del marker da memorizzare (per esempio banchi di pesca, relitto sommerso, rocce, ecc.). Il simbolo da assegnare al marker può essere selezionato tra i seguenti disponibili:



Premere ENTER per confermare l'inserimento.

NOTA: il cursore può essere portato nella posizione desiderata anche utilizzando le funzioni GOTO. Vedere i relativi capitoli per ulteriori informazioni.

Modifica del nome/simbolo di un marker

Posizionare il cursore in corrispondenza del marker desiderato; una finestra visualizzerà il simbolo e il nome precedentemente assegnati al marker selezionato.

Premendo ENTER e selezionando la voce MODIFICA, il GEONAV consentirà, con l'utilizzo del joystick, di modificare il simbolo e il nome del marker. Premere ENTER per confermare la modifica.



Cancellazione di un marker

Posizionare il cursore manuale in corrispondenza del marker, premere ENTER, selezionare la voce CANCELLA del menu e premere di nuovo ENTER.

MODO NAVIGAZIONE

Inserimento di un marker

Alla pressione del tasto ENTER viene inserito un marker in corrispondenza del punto nave. Una finestra visualizzerà il simbolo e il nome assegnato automaticamente al marker; con l'utilizzo del joystick sarà possibile cambiare il simbolo e il nome del marker in funzione della tipologia di marker da memorizzare (per esempio banchi di pesca, relitti sommersi, rocce, ecc.). Premere ENTER per confermare.

Rotta verso un marker

Premere il tasto GOTO e selezionare MARKER, ATTUALE e GOTO MARKER con il joystick. Verrà visualizzata la finestra del catalogo nella quale, per ciascun marker, sono mostrati il simbolo, il nome, la data e l'ora d'inserimento. È inoltre presente l'indicazione di quanti marker sono stati inseriti nella pagina corrente, e quanti sono ancora disponibili.



Utilizzando il joystick, all'interno della finestra del catalogo se-

lezionare il marker di destinazione (gli ultimi 8 marker utilizzati sono evidenziati in un riquadro), quindi premere ENTER, selezionare GOTO MARKER e premere nuovamente ENTER per confermare l'operazione.

Il GEONAV inserirà un waypoint in corrispondenza del marker selezionato, aggiungerà il nuovo segmento in coda alla rotta esistente (se non c'era alcuna rotta, il nuovo waypoint verrà collegato al punto nave) e, premendo PAGE/EXIT, ritornerà infine in modo Navigazione attivando automaticamente la funzione Autozoom.



NOTA: per cancellare un singolo marker, selezionarlo nella lista della GOTO Marker, premere il tasto ENTER, scegliere la voce CANCELLA MARKER e attivarla premendo ENTER.

FUNZIONI DEL MENU MARKER

Salvataggio di un gruppo di marker nella SD Card

Premere GOTO fino a visualizzare il menu, selezionare MARKER, ATTUALE, quindi SALVA TUTTO e premere ENTER per confermare. Il GEONAV proporrà un nome che tuttavia è possibile cambiare con il joystick. Premere ENTER per confermare.

Apparirà un messaggio per confermare che l'operazione è stata correttamente eseguita. Una volta memorizzati, i marker scompariranno dal video. Ogni volta che un gruppo di marker viene salvato nella memoria della SD Card, la memoria dello strumento è liberata, quindi l'indicatore di marker disponibili riparte dal massimo.

Richiamo di un gruppo di marker dalla SD Card

Premere GOTO fino a visualizzare il menu, selezionare MARKER, PRECED. e premere ENTER per aprire il catalogo dei marker. Selezionare il gruppo desiderato e premere ENTER, scegliere la voce APRI FILE e premere ENTER per confermare, oppure PAGE/EXIT per uscire.

Se nella mappa sono già presenti dei marker, in fase di richiamo di un gruppo di marker dalla SD Card, lo strumento aprirà una finestra con la richiesta di conferma della cancellazione e della sostituzione dei marker. Premere ENTER per confermare, oppure PAGE/EXIT per uscire.

Cancellazione di marker

Per cancellare il gruppo di marker visualizzati, premere GOTO per far comparire il menu, selezionare MARKER, ATTUALE, CANC. TUTTO e quindi confermare con ENTER.

Per cancellare un singolo marker tra quelli visualizzati, premere GOTO per far comparire il menu, selezionare MARKER, ATTUALE, GOTO MARKER, selezionare nella lista il marker da cancellare, premere ENTER, selezionare la voce CANCELLA MARKER e attivarla premendo ENTER.

Per cancellare un gruppo di marker salvato nella SD Card, premere GOTO per visualizzare il menu e selezionare MARKER, PREC. A questo punto comparirà l'elenco dei gruppi di marker salvati nella SD Card. Selezionare il gruppo di marker da cancellare utilizzando il joystick, premere ENTER, selezionare la voce CANCELLA FILE, attivarla premendo ENTER e confermare l'operazione premendo di nuovo ENTER.

GOTO PORT

Premere il tasto GOTO e selezionare PORT utilizzando il joystick.

Comparirà l'elenco degli ultimi 10 porti utilizzati. Scegliere uno di questi utilizzando il joystick, oppure spostare la selezione su New per visualizzare l'intero elenco dei porti disponibili in cartuccia.

Utilizzare il joystick nelle quattro direzioni per comporre il nome o una parte del nome del porto desiderato: una volta che questo compare nella lista, utilizzare il joystick per evidenziarlo e premere ENTER per confermare.

Una volta selezionato il porto desiderato, il GEONAV inserirà un waypoint in corrispondenza della sua posizione, aggiungerà il nuovo segmento in coda alla rotta esistente (in assenza di rotta, il nuovo waypoint verrà collegato al punto nave) e, premendo PAGE/EXIT, ritornerà infine in modo Navigazione attivando automaticamente la funzione Autozoom.



GOTO NEAREST

NOTA: questa opzione, disponibile solo con cartucce NAVIONICS che contengono i SERVIZI PORTUALI, consente di localizzare e fare rotta al porto più vicino alla vostra imbarcazione che disponga del servizio selezionato. Le cartucce NAVIONICS Platinum™ offrono un'ampia varietà di scelta di servizi mentre, nel caso di utilizzo di cartucce NAVIONICS Gold™, le funzioni supportate saranno le stesse fornite dai plotter che utilizzano solo cartografia Gold™. Il numero e la tipologia dei servizi selezionabili dipendono dai servizi disponibili nelle zone comprese nella cartuccia SD installata.

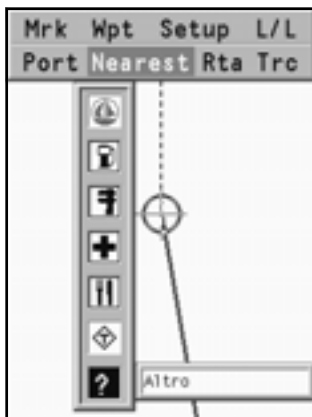

Premere il tasto GOTO, selezionare NEAREST con il joystick, quindi il servizio di interesse e confermare con ENTER, altrimenti premere PAGE/EXIT per annullare l'operazione.

Il GEONAV visualizzerà le tre destinazioni più vicine in linea d'aria all'imbarcazione (se in modo Navigazione) o al cursore (se in modo Cursore), posizionandosi automaticamente sulla più vicina (lampeggiante).

Con il joystick sarà possibile selezionare ciclicamente uno dei

tre porti; una finestra visualizzerà i dati relativi alla distanza e al tempo di arrivo (stimato sulla velocità corrente).

Per confermare la selezione premere ENTER.

Il GEONAV inserirà un waypoint in corrispondenza del porto selezionato, cancellerà automaticamente la rotta esistente (se in modo Navigazione), oppure aggiungerà il waypoint in coda alla rotta esistente (se in modo Cursore); ritornerà infine in modo Navigazione attivando automaticamente la funzione Autozoom.

Oltre ai gruppi specifici visualizzati in figura, un ulteriore gruppo generico rappresentato dall'icona a forma di punto interrogativo raccoglie una quantità di servizi aggiuntivi (hotel, ristoranti, aeroporti, negozi, ecc.) che possono essere cercati e localizzati tramite questa funzione.

Calcolo della marea o della corrente nella stazione più vicina

NOTA: questa funzione è disponibile solo con cartucce NAVIONICS che contengono i dati Maree e Correnti.

Questa funzione consente di visualizzare, nelle ventiquattr'ore corrispondenti alla data selezionata, l'andamento del livello di marea e dell'intensità della corrente di marea previsto da una delle stazioni di rilevamento nelle vicinanze.

Al contrario della stima riportata nella finestra info marea, che si basa su un'interpolazione tra due stazioni, questa previsione è fornita direttamente sulla stazione di rilevamento, quindi la sua accuratezza è molto maggiore.

Premere il tasto GOTO, selezionare NEAREST con il joystick, quindi selezionare il servizio Tide o Current e confermare premendo ENTER. Il GEONAV consentirà di scegliere una delle tre stazioni di rilevamento più vicine. Selezionare la stazione desiderata tramite il joystick, quindi confermare premendo ENTER.

Verrà visualizzata una finestra contenente le informazioni descritte nel seguito.

Stazione di rilevamento della marea

- Nome della stazione
- Data di riferimento della previsione
- Ora e altezza alla posizione del cursore nel grafico
- Ora e altezza dell'alta e della bassa marea
- Orario dell'alba e tramonto
- Ore alle quali sorge e tramonta la luna

- Fase lunare
- Grafico della marea sulle 24 ore

Stazione di rilevamento della corrente di marea

- Nome della stazione
- Data di riferimento della previsione
- Ora, velocità e direzione alla posizione del cursore nel grafico
- Ora, velocità, direzione e ora di stanca per il flusso e il riflusso giornalieri
- Orario dell'alba e tramonto
- Ore alle quali sorge e tramonta la luna
- Fase lunare
- Grafico della marea sulle 24 ore

In entrambi i casi la data di riferimento è quella attuale. È possibile tuttavia impostare una data diversa premendo ENTER.

NOTA: è possibile accedere alle stesse informazioni posizionando il cursore manuale sull'icona corrispondente a una stazione di rilevamento di marea o di corrente, e premendo ENTER per confermare.

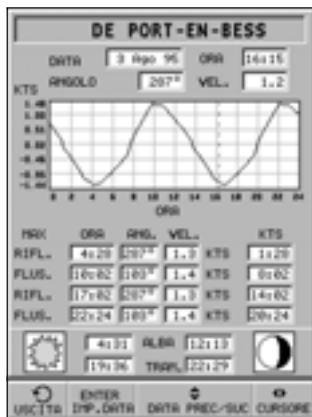
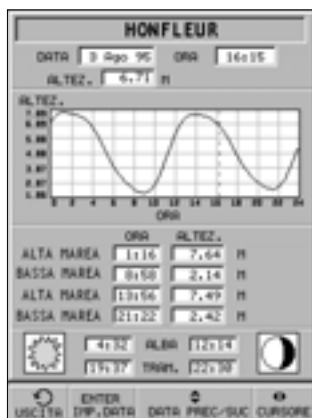

SETUP

Il menu di Setup consente di impostare le opzioni dello strumento. Per accedere al menu di Setup, premere GOTO ripetutamente fino a visualizzare il menu principale, quindi utilizzare il joystick per selezionare la voce SETUP.

Le voci di menu sono divise in sette gruppi. Selezionando con il joystick un gruppo, verrà visualizzata la lista delle opzioni disponibili. Premere ENTER per selezionare un gruppo, quindi utilizzare il joystick per muoversi tra le varie opzioni e modificare l'impostazione.

Per tornare a visualizzare l'elenco dei gruppi, premere PAGE/EXIT.

NAVIGATORE AUTO

- Permette di passare dalla navigazione marina a quella stradale.

VISUALIZZAZIONE

- **Modo (INTENSO/GIORNO/NOTTE)**
Seleziona un accostamento di colori adeguato alla luminosità dell'ambiente.
- **Profondità di sicurezza (OFF/2m/5m/10m/20m)**
Abilita la visualizzazione delle aree corrispondenti al limite di sicurezza di profondità.
- **Batimetriche (5m/10m/20m/ALL)**
Abilita selettivamente la visualizzazione delle curve di profondità.



- **Foto overlay (LAND/FULL/OFF)**
Seleziona l'abilitazione dell'overlay delle foto da satellite sulla cartografia: solo in terraferma, dappertutto o disabilitato, rispettivamente.
- **Rotazione Carta (ON/OFF)**
Abilita/disabilita la funzione rotazione della carta.

NOTA: la rotazione della carta è sospesa automaticamente quando è abilitata la funzione Foto overlay.

- **Dettagli carta (STD/USER/ALL)**
Sceglie i dettagli della cartografia da visualizzare. È possibile scegliere tra due combinazioni predefinite (STD - equivalente alla combinazione standard display definita dalle norme ECS - e ALL, che abilita la visualizzazione di tutti gli elementi) oppure, scegliendo USER, abilitare o disabilitare selettivamente la visualizzazione dei singoli elementi. Le informazioni indispensabili per la sicurezza della navigazione non possono essere disabilitate.
- **Easy View (ON/OFF)**
Abilita/disabilita la funzione di ingrandimento carta.
- **Overzoom (ON/OFF)**
Abilita/disabilita la funzione Overzoom.
- **Presentazione (INTER./US)**
Seleziona i simboli e i colori della presentazione cartografica.
- **Icona barca**
Seleziona l'icona da utilizzare per identificare il punto nave sullo schermo.

VISUALIZZAZIONE 3D

- **Nomi (ON/OFF)**
Abilita/disabilita la visualizzazione dei nomi nella rappresentazione 3D.

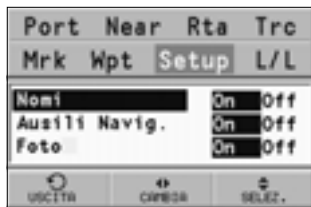

- **Ausili navigazione (ON/OFF)**
Abilita/disabilita la visualizzazione degli ausili alla navigazione nella rappresentazione 3D.
- **Foto (ON/OFF)**
Seleziona il tipo di riempimento per il rendering della rappresentazione 3D scegliendo rispettivamente tra foto satellitare e riempimento semplificato.

NAVIGAZIONE

- **Calibrazione (ON/OFF)**
Consente di calibrare la posizione del punto nave ricevuta dal GPS.
- **Allarme àncora (OFF/15m/30m/50m)**
Abilita/disabilita l'allarme e imposta la distanza per l'attivazione dell'allarme àncora.
- **Calibrazione bussola (ON/OFF)**
Consente di calibrare la bussola per ottenere la massima precisione nella posizione corrente.
- **Ins. altitudine (ON/OFF)**
Imposta l'altitudine utilizzata dal barometro.



CALIBRAZIONE BUSSOLA

Per effettuare l'operazione di calibrazione:

- ruotare lentamente lo strumento, posto su un piano orizzontale, di almeno due giri, finché non viene dato un messaggio di conferma;



35

- orientare lo strumento approssimativamente verso Nord, poi ruotarlo lentamente attorno all'asse longitudinale finché non viene dato un messaggio di conferma.



INSERIMENTO ALTITUDINE

La finestra di inserimento altitudine permette di correggere l'altitudine usata dal barometro, quando essa è nota con precisione, per ottenere una maggiore accuratezza nel calcolo delle previsioni meteorologiche.

NOTA: la presente correzione non influenza il dato di altitudine fornito dal GPS.



UNITÀ DI MISURA E LINGUA

- Imposta tempo (LOCALE/GMT)
Inserisce l'ora locale.
- Unità distanza (NAUT/METR/STAT)
Seleziona l'unità di misura per le distanze.
- Unità profondità (M/FT/FA)
Seleziona l'unità di misura per le linee batimetriche.

- Rilevamento (VERO/MAGNETICO)
Imposta la modalità magnetica per il rilevamento.
- Lingua (EN/FR/ES/DE/DK/IT/SV/NL/SU/NO/GR)
Seleziona la lingua.



FINESTRE

- Seleziona le finestre ausiliarie da visualizzare.
Per ciascuna finestra viene mostrata un'anteprima di visualizzazione e la possibilità di scegliere se visualizzarla (ON/OFF).

NOTA: la selezione della Finestra bussola e della Finestra barometro è possibile solo per il GEONAV 3S.



ALTRO

- Gestione batterie (ON/OFF)
Consente di impostare i tempi di spegnimento automatico della retroilluminazione e dello schermo, per ridurre il consumo delle batterie.
- Info carta
Selezionando ON, una finestra mostrerà il catalogo delle carte presenti nella cartuccia.

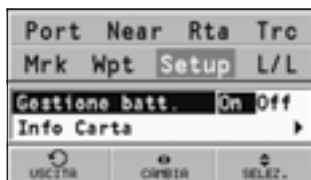

Selezionare una carta con il joystick e premere ENTER per visualizzare le informazioni associate (numero della carta, autorità che l'ha rilasciata e data di emissione), oppure PAGE/EXIT per uscire.

GOTO LAT/LON

Premere il tasto GOTO e selezionare L/L con il joystick . Sempre utilizzando il joystick, inserire le coordinate del punto desiderato e confermare l'inserimento.

Il GEONAV posizionerà il cursore manuale in corrispondenza del punto selezionato, permettendo l'inserimento di un waypoint, oppure di un marker.

NAVIGAZIONE STRADALE

LEGGETE QUESTA AVVERTENZA PRIMA DI UTILIZZARE IL VOSTRO GEONAV

ATTENZIONE

IL NAVIGATORE STRADALE DEVE ESSERE INSTALLATO IN MODO TALE DA NON INTERFERIRE CON I COMANDI E/O CON LE DOTAZIONI DI SICUREZZA E DA NON OSTACOLARE LA VISUALE DEL CONDUCENTE. NON DEVE ESSERE UTILIZZATO DAL CONDUCENTE, NÉ DEVE DISTRARNE L'ATTENZIONE, QUANDO IL VEICOLO È IN MOTO.

SI RACCOMANDA DI PRESTARE ATTENZIONE ALLA SEGNALETICA: LE INDICAZIONI FORNITE DAL NAVIGATORE SONO CONSIGLI DI PERCORSO, E NON INDICAZIONI DI MANOVRE CHE TALVOLTA POTREBBERO RISULTARE ERRATE PER INESATTEZZE DEI DATI CARTOGRAFICI O PER MODIFICHE ALLA VIABILITÀ.

L'uso del GEONAV comporta la conoscenza e l'accettazione di questo avviso e delle avvertenze presenti nel corso del manuale.



















NOTA: questa funzione è disponibile solo con le cartucce NAVIONICS contenenti la cartografia stradale.



































LA CARTOGRAFIA STRADALE

Durante la navigazione, lo strumento visualizza la mappa stradale della zona circostante il veicolo, evidenziando la strada da percorrere per raggiungere la destinazione impostata. La mappa mostra anche le strade circostanti e tutti i punti di interesse che si trovano nella zona.





La posizione del veicolo è indicata dal simbolo  di colore rosso, orientato nel senso di marcia, mentre la direzione da percorrere è evidenziata tramite una freccia sovrapposta alla strada consigliata. Il simbolo della posizione del veicolo diventa di colore grigio se il segnale del GPS è insufficiente a determinarne la posizione.

I punti di interesse, che indicano la presenza di servizi quali ristoranti, alberghi, stazioni di servizio, etc. sono rappresentati sulla mappa stradale attraverso apposite icone che ne evidenziano il tipo. L'elenco delle icone disponibili è riportato di seguito.

| | | | |
|---|---------------------|---|----------------------|
|  | Airline Access |  | Church |
|  | Airport |  | Cinema |
|  | Amusement Park |  | City Center |
|  | Beach |  | City Hall |
|  | Café/Pub |  | College / University |
|  | Camping |  | Convention Center |
|  | Car Repair Facility |  | Cultural Center |
|  | Cash Dispenser |  | Dentist |
|  | Casino |  | Doctor |

| | | | |
|---|------------------------------|---|----------------------------|
|  | Embassy |  | Place of Worship |
|  | Entertainment |  | Police Station |
|  | Ferry Connection |  | Post Office |
|  | Ferry Terminal |  | Railway Station |
|  | Golf Course |  | Rent-a-Car Facility |
|  | Government Office |  | Rent-a-Car Parking |
|  | Hospital/Polyclinic |  | Rest Area |
|  | Hotel or Motel |  | Restaurant |
|  | Important Tourist Attraction |  | Restaurant Area |
|  | Institutions |  | Scenic/Panoramic view |
|  | Library |  | Shop |
|  | Monument |  | Shopping Center |
|  | Museum |  | Sports Center |
|  | Music Center |  | Stadium |
|  | Nightlife |  | Swimming Pool |
|  | Open Parking Area |  | Theatre |
|  | Park/Garden |  | Tourist Information Office |
|  | Parking Garage |  | Veterinarian |
|  | Petrol Station |  | Yacht Basin |
|  | Pharmacy |  | Zoo |

Il centro delle città, dei paesi e delle località è rappresentato sulla mappa stradale dalle seguenti icone:

-  Capital city (blu e rosso)
-  Cities (blu e giallo)
-  Towns (blu e azzurro)
-  Villages or resorts

CARATTERISTICHE FUNZIONALI

Questo capitolo, oltre a riassumere alcune delle funzionalità più importanti del GEONAV, riporta anche una breve descrizione dei termini che saranno più comunemente utilizzati nelle prossime pagine.

Accensione e spegnimento dello strumento

Premere e mantenere premuto il tasto PWR fino all'accensione dello schermo. Per spegnere lo strumento, mantenere premuto il tasto PWR per più di 1 secondo.

Selezione della modalità marina o terrestre

All'accensione lo strumento entra nella stessa modalità che era attiva durante il precedente spegnimento. Per commutare tra navigazione marina e navigazione terrestre, assicurarsi di avere inserito una cartuccia contenente i dati cartografici del tipo desiderato (marino oppure terrestre), selezionare SETUP, quindi NAVIGATORE AUTO oppure NAVIGATORE MARINO. Da navigatore terrestre sono disponibili due modalità: "Auto" e "Passeggiata in città". Nella modalità "Passeggiata in città", per il calcolo del percorso non sono considerati i vincoli per le auto, come i sensi unici o le zone pedonali.

NOTA: nel caso in cui l'utente non sia in possesso di una cartuccia Navionics contenente la cartografia stradale, quando l'opzione "Navigatore Auto" viene attivata, un messaggio avviserà che non è presente la cartuccia con la cartografia stradale e il sistema si spegnerà automaticamente. All'accensione successiva, il sistema ripartirà con l'applicazione per la navigazione marina.

Istruzioni vocali

Come accennato nel capitolo d'introduzione, in ottemperanza ai criteri di sicurezza, il navigatore vi aiuta a seguire il percorso desiderato tramite indicazioni vocali. Il cavo di alimentazione comprende un altoparlante con volume regolabile.

Tramite l'altoparlante vengono fornite istruzioni e informazioni su:

- ingresso e uscita dalle autostrade, ponti, biforcazioni, rotatorie e servizi;
- ricalcolo automatico del percorso se si è deviato da quello pianificato;
- conferma del raggiungimento della destinazione.

Con la pressione del tasto ENTER si ottiene la ripetizione del messaggio relativo alla manovra successiva.

I messaggi vocali sono attivi anche in modalità SIMULAZIONE.

PER INIZIARE

All'accensione, dopo il messaggio di benvenuto, vengono visualizzate le avvertenze per l'uso. Queste ricordano all'utente come le indicazioni fornite dal navigatore stradale siano da considerarsi consigli di percorso e non indicazioni vere e proprie, in quanto potrebbero non tener conto, per esempio, di modifiche alla viabilità stradale.

Premendo il tasto PAGE/EXIT appare la schermata di avvio. Sempre utilizzando PAGE/EXIT, sarà possibile scorrere le diverse finestre disponibili (Navigazione, Viaggio, Satelliti e informazioni percorso), se abilitate dal menu di Setup.

FINESTRA NAVIGAZIONE

La finestra navigazione è abilitata dal menu di Setup utilizzando il joystick.

Disponibile unicamente in presenza della posizione, questa finestra si presenta in maniera diversa, a seconda che sia stata impostata o meno una destinazione.

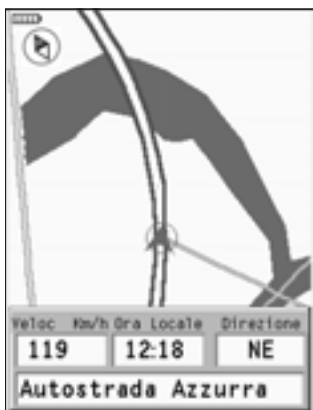

Senza destinazione

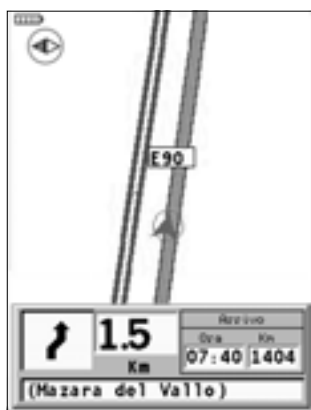

Con destinazione

Riferimento Nord

In alto a sinistra dello schermo, sotto l'icona batteria, è visualizzata una piccola bussola che indica l'orientamento corrente della mappa.

Scala carta

Se si attiva il cursore utilizzando il joystick, in alto a destra dello schermo è visualizzata la finestra della scala della carta.

Per tornare in modo Navigazione, premere il tasto PAGE/EXIT.



Icona batteria

Fare riferimento al paragrafo “Gestione delle batterie” nella sezione Navigatore marino.

FINESTRA VIAGGIO

La finestra viaggio fornisce informazioni sulla distanza percorsa, sul tempo trascorso dall'inizio del viaggio, sulla velocità media e sulla velocità massima raggiunta dall'ultimo reset o dall'ultima destinazione impostata.

| Dati Viaggio | |
|----------------------------|--------------------|
| Distanza Percorsa | 1.7 km |
| Tempo Totale | 00:01 ^H |
| Velocità Media | 60.8 km/h |
| Velocità Massima | 64.7 km/h |
| Enter = RESET Dati Viaggio | |

FINESTRA SATELLITI

La finestra satelliti visualizza la configurazione corrente dei satelliti acquisiti.

Non appena lo strumento acquisisce almeno tre satelliti, diventano disponibili i dati relativi alla posizione, la data e l'ora corrente.

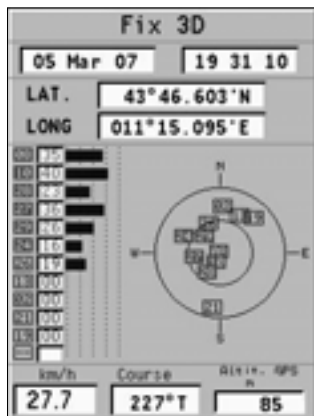

FINESTRA INFORMAZIONI PERCORSO

La finestra informazioni percorso riporta i dati relativi alla partenza e all'arrivo, al tipo di percorso, alla distanza e al tempo di percorrenza definiti in base alle velocità impostate nel menu di Setup.

| Info Rotta | |
|---------------|-------------------------|
| Da | Bellona Unnamed Road |
| A | Tivoli Unnamed Road |
| Tipo | Veloce |
| Distanza | Tempo |
| 180 Km | 01:33 |

MENU PRINCIPALE

La barra delle opzioni menu, presentata nella parte superiore dello schermo, permette di accedere alle seguenti funzioni:

MARKER: permette di inserire, selezionare, definire e cancellare i marker.

INDIRIZZI: permette di inserire, selezionare, definire e cancellare gli indirizzi.

NEAR: permette di visualizzare la lista dei servizi disponibili, effettuare la ricerca del servizio più vicino, selezionare e definire il servizio.

SETUP: permette di attivare/disattivare e modificare i parametri generali di funzionamento dello strumento.

MARKER

I marker permettono di identificare un punto d'interesse e sono salvati nella memoria dello strumento.

Inserimento di un marker

Posizionare il cursore sulla carta, in corrispondenza del punto desiderato, e premere il tasto ENTER. Nella finestra di dialogo selezionare la voce MARKER utilizzando il joystick e confermare premendo ENTER. Verrà visualizzata una finestra per la definizione del simbolo e del nome del marker.



Utilizzando il joystick sarà possibile modificare il simbolo del marker e i caratteri alfanumerici che ne compongono il nome. Il simbolo da assegnare al marker può essere selezionato tra i seguenti disponibili:



Menu marker

Premere il tasto GOTO, poi selezionare il marker desiderato tramite il joystick. Premendo ENTER si aprirà la finestra che permette di definire il marker come Punto di partenza o Destinazione con l'utilizzo del joystick. Confermare l'operazione con ENTER.

Se definito come Destinazione, il marker sarà rappresentato sulla carta con un simbolo di traguardo, se definito come Punto di partenza sarà rappresentato con una bandiera.

NOTA: in presenza di un Punto di partenza e di una Destinazione, il percorso sarà calcolato ed evidenziato in verde sulla carta.

Cancellazione di un marker dalla lista
Premere il tasto GOTO, poi selezionare il marker dalla lista tramite il joystick.

Premere ENTER, selezionare la voce CANCELLA dal menu e premere di nuovo ENTER. Alla richiesta di confermare la cancellazione, premere ENTER.

Cancellazione o modifica di un marker sullo schermo

Posizionarsi con il joystick in corrispondenza del marker da cancellare o da modificare, premere ENTER, selezionare la voce EDIT o CLEAR dal menu e premere di nuovo ENTER. Alla richiesta di modifica, tramite il joystick è possibile modificare il simbolo dell'icona e la descrizione. Premere ENTER per confermare, oppure PAGE/EXIT per annullare l'operazione.

Alla richiesta di cancellazione, appare un'ulteriore finestra di conferma. Premere ENTER per confermare, oppure PAGE/EXIT per annullare l'operazione.



INDIRIZZI

Per visualizzare la lista degli indirizzi disponibili è sufficiente premere il tasto GOTO. La finestra che appare propone eventuali indirizzi già memorizzati o dà la possibilità di inserirne uno nuovo. Una volta confermati, gli indirizzi saranno mostrati nella lista.

Inserimento di un nuovo indirizzo (senza tastiera virtuale)

Per inserire un nuovo indirizzo senza l'ausilio della tastiera virtuale, selezionare SETUP, TASTIERA e disabilitare la tastiera scegliendo l'opzione OFF.

Tramite il joystick, abilitare la casella "New". Sempre utilizzando il joystick, inserire solo la prima lettera oppure più lettere della località desiderata.

La lista che appare propone le località definite con le lettere inserite. Con il joystick effettuare la ricerca della località scelta e confermare con ENTER.



Nella finestra successiva, con le stesse modalità sopra descritte, sarà possibile definire una strada ed eventualmente il numero, o indicare un punto di interesse per categoria o per nome.

La CATEGORIA propone dei simboli e ne fornisce il significato. Il simbolo selezionato apre la lista dei siti presenti permettendone la selezione. Definendo il NOME appare sullo schermo la lista predefinita delle scelte possibili. Per confermare la selezione, premere ENTER.

Una volta che l'indirizzo è stato impostato, potrà essere definito come Destinazione, Marker o Punto di partenza nella finestra di dialogo. Confermare l'operazione con ENTER.

NOTA: in presenza di un Punto di partenza e di una Destinazione, il percorso sarà calcolato ed evidenziato in verde sulla carta.

Inserimento di un nuovo indirizzo (con tastiera virtuale)

Per inserire un nuovo indirizzo con l'ausilio della tastiera virtuale, selezionare SETUP, TASTIERA e abilitare la tastiera scegliendo l'opzione ABC oppure QWERTY, a seconda del tipo di tastiera desiderato.

Tramite il joystick, abilitare la casella "New". Sempre utilizzando il joystick, selezionare, una per una, le lettere della tastiera e confermarle premendo ENTER.

La lista che appare propone le località definite con le lettere inserite. Con il joystick effettuare la ricerca della località scelta e confermare con ENTER.



Nella finestra successiva, con le stesse modalità sopra descritte, sarà possibile definire una strada ed eventualmente il

numero, o indicare un punto di interesse per categoria o per nome.

La CATEGORIA propone dei simboli e ne fornisce il significato. Il simbolo selezionato apre la lista dei siti presenti permettendone la selezione. Definendo il NOME appare sullo schermo la lista predefinita delle scelte possibili. Per confermare la selezione premere ENTER.

Una volta che l'indirizzo è stato impostato, potrà essere definito come Destinazione, Marker o Punto di partenza nella finestra di dialogo. Confermare l'operazione con ENTER.

NOTA: in presenza di un Punto di partenza e di una Destinazione, il percorso sarà calcolato ed evidenziato in verde sulla carta.

Selezione/definizione degli indirizzi memorizzati

All'apertura del menu indirizzi, oltre a quanto esposto nel paragrafo precedente, appare la lista degli indirizzi già inseriti che possono essere selezionati e definiti come Destinazione, Marker o Punto di partenza.

Posizionare il cursore in corrispondenza dell'indirizzo desiderato e confermare la selezione premendo ENTER.

Cancellazione di un indirizzo dalla lista

Tramite il joystick, selezionare dalla lista l'indirizzo da cancellare, premere ENTER, scegliere la voce CANCELLA INDIRIZZO dal menu e premere di nuovo ENTER. Alla richiesta di confermare la cancellazione, premere ENTER.



NEAR

Per visualizzare la lista dei servizi disponibili e per poter effettuare la ricerca del servizio (ristoranti, medico, stazione di servizio, ecc.) più vicino alla vostra posizione o al cursore, selezionare NEAR e premere il tasto GOTO.

Selezione/definizione del servizio

Utilizzando il joystick, scorrere la lista dei servizi disponibili, effettuare la selezione del servizio e premere ENTER per confermare l'operazione.

Sullo schermo saranno visualizzate tre icone, la più grande delle quali rappresenta il servizio più vicino alla posizione di riferimento.

Muovendo il joystick su ciascuna icona, nella finestra in basso comparirà il nome del servizio, l'indirizzo e la distanza dalla posizione corrente. Una volta selezionata l'icona desiderata, confermare l'operazione premendo ENTER.

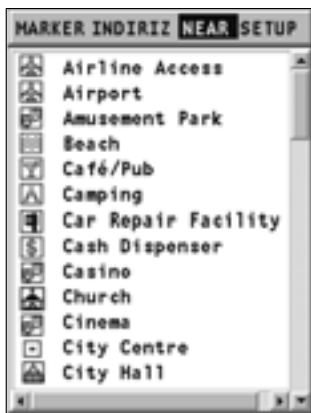

Una volta che il servizio è stato impostato, potrà essere definito come Destinazione, Marker o Punto di partenza nella finestra di dialogo. Confermare l'operazione con ENTER.

CURSORE

Oltre alle modalità descritte nei capitoli precedenti, un percorso può essere definito anche con il solo cursore.

In assenza di un Fix valido (posizione GPS non rilevata), dovranno essere impostati entrambi i punti di partenza e destinazione, come descritto in seguito.

Punto di partenza e di destinazione

Utilizzando il joystick, posizionare il cursore su di un punto dello schermo e premere ENTER.

Definire il punto come partenza nella finestra di dialogo, quindi confermare con ENTER. A questo

punto una bandiera verde  verrà visualizzata in corrispondenza del cursore.



Posizionare ora il cursore su di un altro punto e premere ENTER. Selezionare “destinazione” nella finestra di dialogo e confermare con ENTER. Il simbolo del traguardo  verrà mostrato in corrispondenza del cursore.

A questo punto, il percorso definito tra i punti di partenza e destinazione verrà calcolato ed evidenziato in verde sulla carta. In presenza di fix valido (posizione GPS rilevata), il punto scelto con il cursore sarà considerato automaticamente come destinazione, e il percorso sarà tracciato a partire dalla posizione corrente.

Punto intermedio (Via point)

Utilizzando il joystick, posizionare il cursore su di un punto dello schermo e premere ENTER. Definire il punto come Via Point e premere ENTER. A questo punto una bandiera gialla

 verrà visualizzata in corrispondenza del cursore. Inserendo il Via point, viene chiesta conferma per cancellare il vecchio tragitto, mentre il nuovo tragitto viene ricalcolato per passare dal punto definito, lasciando inalterati i punti di partenza e di arrivo.

Possono essere inseriti al massimo 3 Via point.

Modifica del punto di partenza e di destinazione

Per modificare il punto di partenza e/o di destinazione, posizionare il cursore sul nuovo punto di partenza o di destinazione e premere ENTER. Definire il punto come partenza o destinazione e premere ENTER. Viene chiesta conferma per cancellare il vecchio tragitto, mentre il nuovo tragitto viene ricalcolato in base al nuovo punto di partenza o di destinazione, lasciando inalterati gli eventuali Via point.

Modifica del punto intermedio (Via point)

Per cancellare un Via point, posizionarsi con il cursore sul Via point da eliminare, selezionare "Delete Via Point" e premere ENTER. Il Via point verrà eliminato, mentre il tragitto ricalcolato in base ai punti di partenza, di arrivo e ad eventuali altri Via point rimasti.

Per modificare la posizione di un Via point, posizionarsi con il cursore sul Via point da spostare, selezionare "Move Via Point" e premere ENTER. Posizionare il cursore sulla nuova posizione e premere ENTER. Il tragitto viene ricalcolato in base al nuovo Via point e ai punti di partenza, di arrivo e ad eventuali altri Via point rimasti.



SETUP

Il menu di Setup consente di impostare le opzioni dello strumento. Per accedere al menu di Setup, premere GOTO fino a visualizzare il menu principale, quindi utilizzare il joystick per selezionare la voce SETUP.

Le voci di menu sono divise in sette gruppi. Selezionando con il joystick un gruppo, verrà visualizzata la lista delle opzioni disponibili. Premere ENTER per selezionare un gruppo, quindi utilizzare il joystick per muoversi tra le varie opzioni e modificare l'impostazione.

Per tornare a visualizzare l'elenco dei gruppi, premere PAGE/EXIT.

MODALITÀ

- Permette di selezionare la modalità di utilizzo desiderata. Fare riferimento al paragrafo "Selezione della modalità marina o terrestre" del capitolo "Caratteristiche funzionali".

SCHERMO

- **Modo (GIORNO/NOTTE)**
Seleziona un accostamento di colori adeguato alla luminosità dell'ambiente.
- **Rotazione carta (ON/OFF)**
Abilita/disabilita la funzione rotazione della carta.
- **Presentazione (UE/USA)**
Seleziona la presentazione grafica della cartografia (modalità UE oppure USA).
- **Testo aiuto (ON/OFF)**
Abilita/disabilita la visualizzazione del testo di guida alle funzioni.
- **Tastiera (ABC/QWERTY/OFF)**
Abilita/disabilita la tastiera virtuale per l'inserimento delle località.

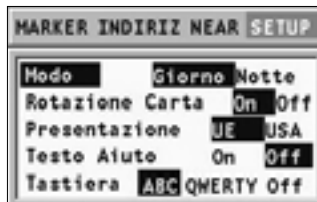

NAVIGAZIONE STRADALE (AUTO/PASSEGGIATA IN CITTÀ)

- **Percorso (VELOCE/BREVE)**
Definisce il percorso più veloce oppure il più breve. In modalità "Passeggiata in città" è disponibile solo l'opzione "Breve".
- **Strade (TUTTE/NO AUTO-STRADE)**
Abilita tutte le strade o esclude le strade con pagamento del pedaggio. In modalità "Passeggiata in città" è disponibile solo l'opzione "No autostrade".
- **Velocità strade**
Imposta i limiti di velocità in funzione del tratto stradale percorso (solo in modalità "Auto").

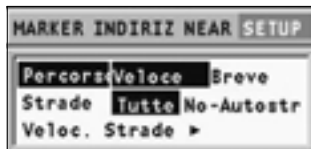

UNITÀ DI MISURA E LINGUA

- **Imposta ora (LOCALE/GMT)**
Inserisce l'ora locale o GMT.
- **Unità distanza (KM/MIGLIA)**
Seleziona l'unità di misura per le distanze (chilometri o miglia terrestri).
- **Rilevamento (VERO/MAG)**
Imposta la modalità magnetica per il rilevamento.
- **Lingua (EN/FR/ES/DE/DK/IT/SV/NL/SU/NO)**
Seleziona la lingua.

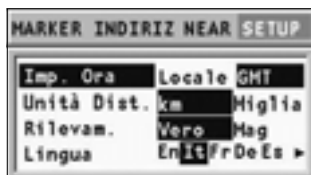

FINESTRE

- Abilita/disabilita la visualizzazione delle finestre.

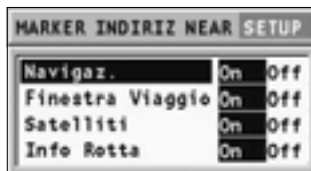

ALTRO

- **Gestione batterie (ON/OFF)**
Consente di impostare i tempi di spegnimento automatico della retroilluminazione e dello schermo, per ridurre il consumo delle batterie.
- **Simulazione (ON/OFF)**
Abilita/disabilita la funzione Simulazione (disponibile solo in presenza di un percorso).
- **Info carta**
Visualizza il titolo della carta in uso.

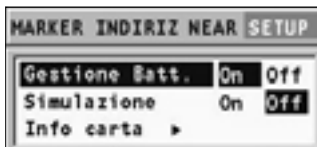

INDICE

| | |
|------------------------------------|-----------|
| INTRODUZIONE | 3 |
| CARATTERISTICHE TECNICHE | 5 |
| INSTALLAZIONE E PRECAUZIONI | 8 |
| COLLEGAMENTI ELETTRICI | 12 |
| INSTALLAZIONE DELLE CARTUCCE | 14 |
| LA TASTIERA | 16 |
| DIAGNOSTICO | 17 |
| | |
| NAVIGAZIONE MARINA | 19 |
| LA CARTOGRAFIA NAVIONICS | 21 |
| ELEMENTI GRAFICI | 28 |
| CARATTERISTICHE FUNZIONALI | 30 |
| PER INIZIARE | 39 |
| MODALITÀ DI FUNZIONAMENTO | 42 |
| FINESTRA DELLA SCALA | 43 |
| FINESTRA NAVIGAZIONE | 44 |
| FINESTRA VIAGGIO | 45 |
| FINESTRA SATELLITI | 46 |
| FINESTRA INFORMAZIONI | 48 |
| FINESTRA INFO MAREA | 49 |
| FINESTRA RUNWAY | 50 |
| FINESTRA 3D | 51 |
| FINESTRA BUSSOLA | 52 |
| FINESTRA BAROMETRO | 54 |

| | |
|--------------------------------------|-----------|
| MENU PRINCIPALE | 56 |
| ROTTA | 58 |
| TRACCIA | 63 |
| MARKER | 65 |
| GOTO PORT | 69 |
| GOTO NEAREST | 70 |
| SETUP | 73 |
| GOTO LAT/LON | 78 |
| | |
| NAVIGAZIONE STRADALE | 79 |
| LA CARTOGRAFIA STRADALE | 81 |
| CARATTERISTICHE FUNZIONALI | 83 |
| PER INIZIARE | 85 |
| FINESTRA NAVIGAZIONE | 86 |
| FINESTRA VIAGGIO | 88 |
| FINESTRA SATELLITI | 89 |
| FINESTRA INFORMAZIONI PERCORSO | 90 |
| MENU PRINCIPALE | 91 |
| MARKER | 92 |
| INDIRIZZI | 94 |
| NEAR | 97 |
| CURSORE | 98 |
| SETUP | 100 |

GEONAV

Geonav S.r.l.

Via Vespucci 289 • 55049 Viareggio • Italy

Tel: +39 0584 439611

Fax: +39 0584 961309

Numero Verde: 800-861215

<http://www.geonav.it>

Copyright © 2007 Geonav S.r.l.

Rev. 1.1 - Sep 2007

N1019620